

# Kiros

i-Size

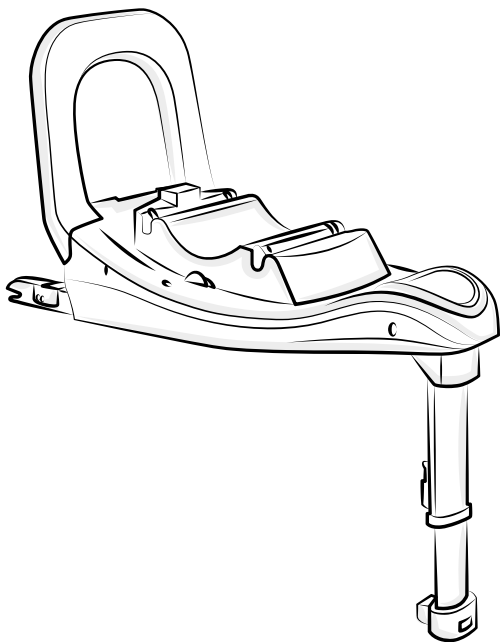

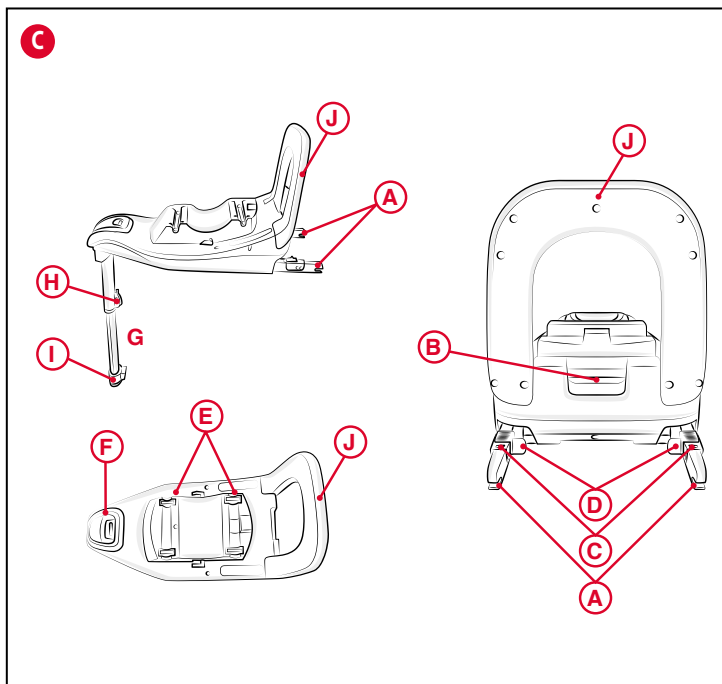

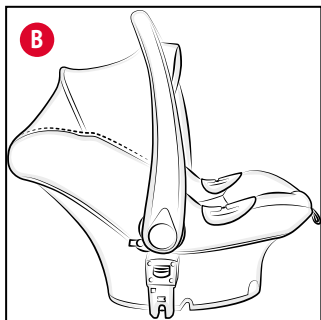
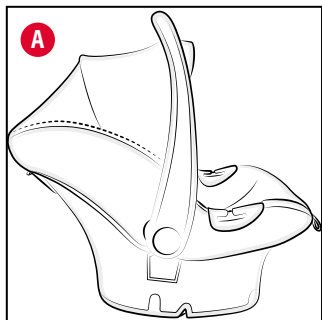

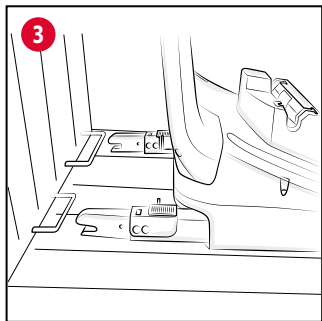
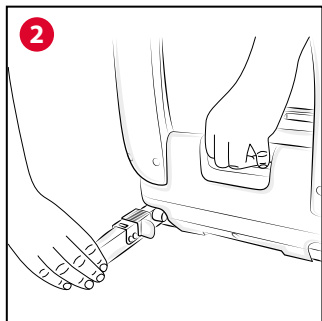
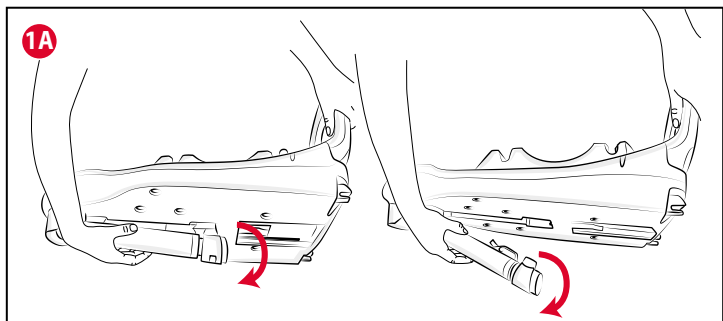
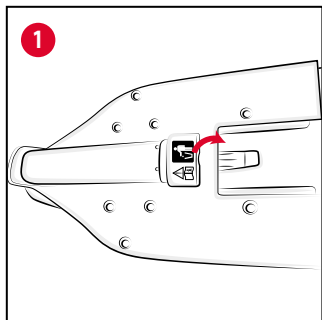

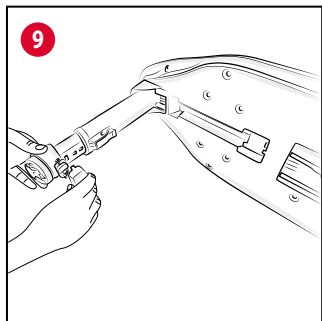
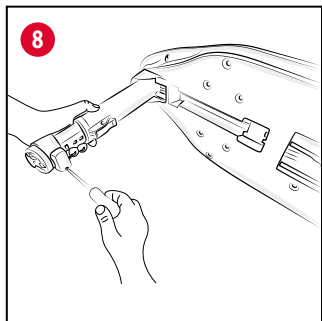
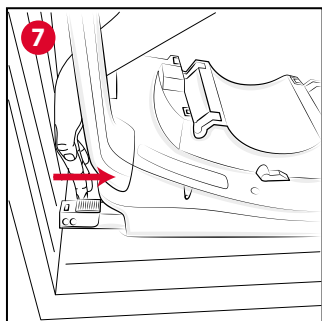
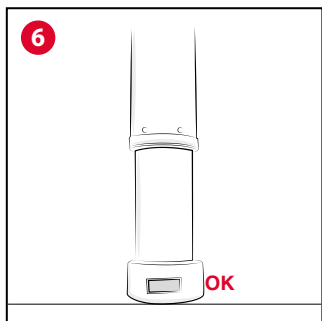
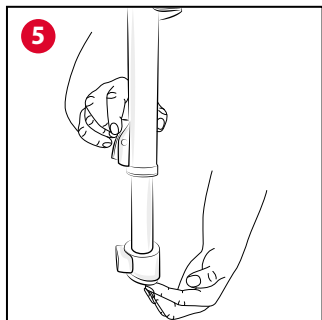
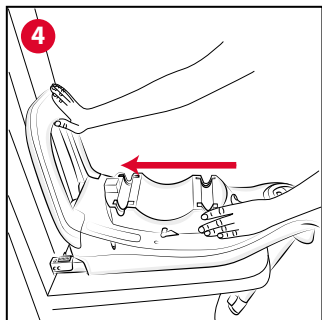

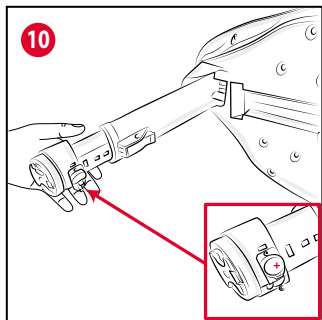

# IT Base Kiros i-Size

## ISTRUZIONI D'USO

**IMPORTANTE!**  
**LEGGERE ATTENTAMENTE E CONSERVARE PER FUTURO RIFERIMENTO.**

**IMPORTANTISSIMO! DA LEGGERE SUBITO.**

IMPORTANTE: PRIMA DELL'USO LEGGERE ATTENTAMENTE E INTEGRALMENTE QUESTO LIBRETTO D'ISTRUZIONI PER EVITARE PERICOLI NELL'UTILIZZO E CONSERVARLO PER OGNI FUTURO RIFERIMENTO. PER NON COMPROMETTERE LA SICUREZZA DEL VOSTRO BAMBINO SEGUITE ATTENTAMENTE QUESTE ISTRUZIONI.

ATTENZIONE: PRIMA DELL'USO RIMUOVERE ED ELIMINARE EVENTUALI SACCHETTI DI PLASTICA E TUTTI GLI ELEMENTI FACENTI PARTE DELLA CONFEZIONE DEL PRODOTTO O COMUNQUE TENERLI LONTANI DALLA PORTATA DEI BAMBINI. SI RACCOMANDA DI EFFETTUARE LO SMALTIMENTO DI QUESTI ELEMENTI OPERANDO LA RACCOLTA DIFFERENZIATA IN CONFORMITÀ ALLE LEGGI VIGENTI.

NON utilizzare il prodotto per un periodo superiore a 5 anni. Dopo questo periodo le alterazioni dei materiali (ad esempio per esposizione alla luce solare) possono ridurre o compromettere l'efficacia del prodotto.

### 1.1 CONFIGURAZIONI DEL PRODOTTO

La Base i-Size è omologata per l'utilizzo con i seggiolini:

- Kiros i-Size Clip-On (Fig. A) compatibile con il passeggino Alysia
- Kiros i-Size Fast-In (Fig. B) compatibile con il passeggino Best Friend e con altri passeggini della gamma Chicco.

Queste istruzioni fanno riferimento all'installazione della Base i-Size in auto, per l'installazione dei seggiolini compatibili fare riferimento al

manuale di ogni seggiolino.

• Questa è una base per un Seggiolino i-Size di Chicco, omologato secondo il regolamento UN/ECE R129, per l'utilizzo in veicoli con sedili "i-Size compatibili" come indicato dal costruttore dell'auto nel manuale istruzioni dell'auto e nella lista di compatibilità veicoli allegata. In caso di dubbio contattare il produttore o il rivenditore del seggiolino.

• **ATTENZIONE!** Grave pericolo! Non installare il seggiolino su sedili dove l'airbag è attivato.

### 1.2 DESCRIZIONE COMPONENTI

Base i-Size

Fig. C

- A. Connettori Isofix
- B. Leva estrazione connettori Isofix
- C. Indicatori di avvenuto aggancio sistema Isofix
- D. Pulsanti sgancio connettori Isofix
- E. Sedi aggancio Seggiolino
- F. Indicatore corretto aggancio Seggiolino
- G. Support leg (gamba di supporto)
- H. Tasto di regolazione altezza gamba di supporto
- I. Indicatore corretta installazione gamba di supporto
- J. Rebound bar

### 1.3 INSTALLAZIONE E DISINSTALLAZIONE DELLA BASE I-SIZE

Per installare la Base i-Size procedere come indicato:

- Rimuovere il cover plastico dalla Support Leg (Fig. 1).
- Estrarre la Support Leg (gamba di supporto) (G) (Fig. 1A). Un segnale acustico si attiverà e terminerà a corretto completamento dell'installazione della Base i-Size.
- Estrarre completamente entrambi i connettori Isofix (A) della base tirando la leva estrazione connettori (B) (Fig. 2) e assicurarsi che il sistema sia estratto fino a fine corsa.
- Posizionare la Base i-Size sul sedile prescelto e agganciare i connettori Isofix agli agganci presenti tra lo schienale e la seduta (Fig. 3). Un caratteristico "click" segnalerà l'avvenuto aggancio dei connettori.

**ATTENZIONE!** Assicurarsi che l'aggancio sia avvenuto in maniera corretta verificando che i due indicatori (C) segnalino il colore verde.

- Spingere con energia la Base i-Size contro lo schienale dell'auto (Fig. 4) per assicurare la massima aderenza.
- Verificare il corretto fissaggio dei due connettori provando a tirare più volte la base.
- Posizionare la Support Leg (gamba di supporto) (G) e regolarla attraverso l'apposito tasto di regolazione (H) (Fig. 5). Quando la Support Leg è correttamente installata il segnale acustico si interrompe e contemporaneamente l'indicatore (I) diventa verde (Fig. 6).

## DISINSTALLAZIONE

Premere il tasto di regolazione (H) della gamba di supporto accorciandolo fino a fine corsa. Sollevare la leva di estrazione dei connettori ISOFIX (B) allontanando la base dallo schienale fino a fine corsa.

Sganciare i connettori ISOFIX spingendo i pulsanti di sgancio (D) (Fig. 7).

Tenendo premuto la leva estrazione dei connettori ISOFIX (B), spingere il sistema ISOFIX all'interno della base assicurandosi di raggiungere il fine corsa. Ruotare la Support Leg e agganciare il piede nell'apposita sede, disattivando il segnale acustico.

## AVVERTENZE PARTI ELETTRICHE

- Per sostituire la pila: allentare la vite del coperchietto posto sul piede della gamba di supporto (Fig. 8), aprire il coperchietto (Fig. 9), rimuovere dal vano la pila scarica, inserire la pila nuova, facendo attenzione a rispettare la corretta polarità di inserimento (polo positivo rivolto verso l'alto) (Fig. 10), riposizionare il coperchietto e serrare a fondo la vite.
- La sostituzione della pila deve essere sempre effettuata da un adulto.
- Utilizzare una pila CR 2032 da 3V uguale al tipo raccomandato per il funzionamento di questo prodotto.
- Non lasciare le pile o eventuali utensili a portata dei bambini.
- Rimuovere sempre le pile scariche dal prodotto per evitare che eventuali perdite di liquido possano danneggiare il prodotto.

- Non buttare le pile scariche nel fuoco o disperderle nell'ambiente, ma smaltirle operando la raccolta differenziata.
- Nel caso le pile dovessero generare delle perdite di liquido, sostituirle immediatamente, avendo cura di pulire l'alloggiamento delle pile e lavarsi accuratamente le mani in caso di contatto col liquido fuoriuscito.
- Gettare immediatamente le batterie che perdono liquido: potrebbero causare ustioni cutanee o altre lesioni.
- Evitare il contatto della parte elettrica con acqua o liquidi; le infiltrazioni d'acqua danneggiano il circuito elettronico.

## SMALTIMENTO DEL PRODOTTO

Raggiunto il limite di utilizzo previsto per il Seggiolino, interrompere l'uso dello stesso e depositarlo tra i rifiuti. Per motivi di rispetto dell'ambiente, separare i diversi tipi di rifiuti secondo quanto previsto dalla normativa vigente nel proprio Paese.



## CONFORMITÀ ALLA DIRETTIVA EU 2006/66/CE e successive modifiche.

Il simbolo del cestino barrato riportato sulle pile o sulla confezione del prodotto, indica che le stesse, alla fine della propria vita utile, dovendo essere trattate separatamente dai rifiuti domestici, non devono essere smaltite come rifiuto urbano, ma devono essere conferite in un centro di raccolta differenziata oppure riconsegnate al rivenditore al momento dell'acquisto di pile ricaricabili e non ricaricabili nuove equivalenti. L'eventuale simbolo chimico Hg, Cd, Pb, posto sotto al cestino barrato indica il tipo di sostanza contenuta nella pila, Hg=Mercurio, Cd=Cadmio, Pb=Piombo. L'utente è responsabile del conferimento delle pile a fine vita alle appropriate strutture di raccolta al fine di agevolare il trattamento e il riciclaggio. L'adeguata raccolta differenziata per l'avvio successivo delle pile esauste al riciclaggio, al trattamento e allo smaltimento ambientalmente compatibile contribuisce ad evitare possibili effetti negativi sull'ambiente e sulla salute umana e favorisce il ciclo delle sostanze di cui sono composte le pile. Lo



smaltimento abusivo del prodotto da parte dell'utente comporta danni all'ambiente e alla salute umana. Per informazioni più dettagliate inerenti i sistemi di raccolta disponibili, rivolgersi al servizio locale di smaltimento rifiuti, o al negozio in cui è stato effettuato l'acquisto.

## **GARANZIA**

Il prodotto è garantito contro ogni difetto di conformità in normali condizioni di utilizzo secondo quanto previsto dalle istruzioni d'uso. La garanzia non sarà applicata, dunque, in caso di danni derivanti da un uso improprio, usura o eventi accidentali. Per la durata della garanzia sui difetti di conformità si rinvia alle specifiche previsioni delle normative nazionali applicabili nel paese d'acquisto, dove previste.

# EN Kiros i-Size Base

## INSTRUCTIONS FOR USE

**IMPORTANT!**  
**READ CAREFULLY AND KEEP FOR FUTURE REFERENCE.**

**VERY IMPORTANT! TO BE READ IMMEDIATELY.**

IMPORTANT: READ CAREFULLY THE ENTIRE INSTRUCTIONS BOOKLET BEFORE USE IN ORDER TO AVOID RISKS WHEN USING THE PRODUCT AND STORE IT FOR FUTURE REFERENCE. FOLLOW THESE INSTRUCTIONS CAREFULLY IN ORDER NOT TO COMPROMISE YOUR CHILD'S SAFETY.

WARNING: BEFORE USE, REMOVE AND DISPOSE OF ALL PLASTIC BAGS AND PACKAGING MATERIALS AND KEEP THEM OUT OF REACH OF CHILDREN. IT IS RECOMMENDED TO DISPOSE OF THESE ITEMS AT A SEPARATE WASTE SORTING COLLECTION POINT, AS REQUIRED BY REGULATIONS IN FORCE.

DO NOT use the product for more than 5 years. After this period, alterations of the materials (e.g., due to exposure to sunlight) may reduce or compromise the product's effectiveness.

### 1.1 PRODUCT CONFIGURATIONS

The i-Size Base is approved for use with the following child car seats:

- Kiros i-Size Clip-On (Fig. A) compatible with the Alysia stroller
- Kiros i-Size Fast-In (Fig. B) compatible with the Best Friend stroller and other strollers in the Chicco range.

These instructions refer to the installation of the i-Size Base in the car; to install compatible seats, refer to the manual of each child car seat.

- This is a base for a Chicco i-Size child car seat, approved according to UN/ECE Regulation

R129, for use in vehicles with "i-Size compatible" seats as indicated by the car manufacturer in the car instruction manual and the attached vehicle compatibility list. In case of doubt, please contact the child car seat manufacturer or dealer.

- **WARNING!** Serious Danger! Do not install the child car seat on seats where the airbag is activated.

### 1.2 DESCRIPTION OF THE COMPONENTS

i-Size base

Fig. C

- A. Isofix connectors
- B. Isofix connector removal lever
- C. Isofix system connection indicators
- D. Isofix connector release buttons
- E. Child car seat fastening slots
- F. Child car seat correct fastening indicator
- G. Support leg
- H. Support leg height adjustment button
- I. Leg support correct installation indicator
- J. Rebound bar

### 1.3 INSTALLATION AND REMOVAL OF THE I-SIZE BASE

Proceed as indicated to install the i-Size base:

- Remove the plastic cover from the Support Leg (Fig. 1).
- Extract the Support Leg (G) (Fig. 1A). An acoustic signal will activate and stop when the i-Size base has been installed correctly.
- Completely extract both Isofix connectors (A) of the base by pulling the connector extraction lever (B) (Fig. 2). Make sure that the system is extracted to the end stop.
- Position the i-Size base on desired seat and fasten the Isofix connectors to the anchorage points found between the backrest and the vehicle seat (Fig. 3). You will hear a "click" when the connectors fit into place.

**WARNING!** Make sure that the connection was made correctly by checking that the two indicators (C) are green.

- Push the i-Size base firmly against the backrest of the vehicle seat (Fig. 4) to make sure it is securely in place.
- Check that the two connectors are fastened correctly by trying to pull the base multiple times.

- Position the Support Leg (G) and adjust it using the adjustment button (H) (Fig. 5). When the support leg is installed correctly, the acoustic signal will stop and at the same time, the indicator (I) will turn green (Fig. 6).

## REMOVAL

Press the support leg adjustment button (H) and shorten it to the end stop. Lift the ISOFIX connector extraction lever (B) and move the base away from the backrest to the end stop. Release the ISOFIX connectors by pushing the release buttons (D) (Fig. 7).

Hold down the ISOFIX connector extraction lever (B), push the ISOFIX base into the base, making sure to reach the end stop. Turn the support leg and fasten the feet in the provided slot, deactivating the acoustic signal.

## WARNINGS ELECTRICAL PARTS

- To replace the battery: loosen the screw located on the foot of the support leg (Fig. 8), open the cover (Fig. 9), remove the drained battery from the compartment, insert the new battery, making sure that the correct battery polarity is observed (positive pole facing upwards) (Fig. 10), refit the cover and tighten the screw fully.
- Batteries must only be replaced by an adult.
- Use a 3V, CR 2032 battery similar to the type recommended for the operation of this product.
- Always keep batteries and tools out of reach of children.
- Always remove flat batteries from the product to prevent any possible liquid leaks from damaging it.
- Do not throw dead batteries into a fire or leave them in the environment; they must be disposed of through waste sorting.
- If the batteries are leaking liquid, replace them immediately, making sure to clean the battery compartment; thoroughly wash your hands if they have come into contact with the liquid.
- Always dispose of leaking batteries immediately: they can cause burns or other types of injuries.
- Prevent the electric part from coming into contact with water or fluids; water will dam-

age the electronic circuit.

## DISPOSING OF THE PRODUCT

When the child car seat no longer complies with the original safety standards, stop using it and dispose of it at an appropriate collection point. Dispose of the child car seat always following environmental rules and regulations adopted within the country of use.



## CONFORMITY WITH EU DIRECTIVE 2006/66/EC as amended.

The crossed bin symbol on the batteries or the product packaging indicates that, at the end of their life, they must be disposed of separately from domestic waste, either by taking them to a separate waste disposal site for batteries or by returning them to your retailer when you buy similar rechargeable or non-rechargeable batteries. Chemical symbols (Hg for mercury, Cd for cadmium, Pb for lead) printed beneath the crossed-out wheeled bin symbol indicate the type of substance contained in the battery. The user is responsible for taking the batteries to special waste disposal sites at the end of their life so they can be processed and recycled. The correct separate waste disposal of your old toy will help prevent potential negative consequences for the environment and human health and favour the recycling of the materials of which the product is made. Illegal disposal of the product by the user will damage the environment and human health. For further information regarding the waste disposal services available, contact your local waste disposal agency or the shop where you bought the appliance.

## WARRANTY

The product is guaranteed against any conformity defect in normal conditions of use as stated in the instructions. Therefore, the warranty does not apply in the case of damage caused by improper use, wear or accidental events. For the duration of warranty on conformity defects please refer to the specific provisions of national laws applicable in the country of purchase, where provided for.

# FR Base Kiros i-Size

## NOTICE D'EMPLOI

### IMPORTANT !

**A LIRE ATTENTIVEMENT ET À CONSERVER  
POUR RÉFÉRENCE ULTÉRIEURE.**

**TRÈS IMPORTANT ! À LIRE IMMÉDIATE-  
MENT.**

IMPORTANT : LIRE ATTENTIVEMENT ET INTÉ-  
GRALEMENT CETTE NOTICE D'EMPLOI AVANT  
DE SE SERVIR DU PRODUIT POUR ÉVITER TOUT  
RISQUE PENDANT L'UTILISATION, CONSERVER  
LA NOTICE POUR POUVOIR LA CONSULTER  
PAR LA SUITE. VOTRE ENFANT RISQUE DE SE  
BLESSER SI VOUS NE LA SUIVEZ PAS.

AVERTISSEMENT : AVANT L'EMPLOI, ENLEVER  
ET ÉLIMINER TOUS LES SACS EN PLASTIQUE ET  
ÉLÉMENTS QUI FONT PARTIE DE L'EMBALLAGE  
DU PRODUIT ET LES TENIR HORS DE PORTÉE  
DES ENFANTS. NOUS RECOMMANDONS DE  
JETER CES ÉLÉMENTS CONFORMÉMENT AUX  
RÉGLEMENTATIONS EN VIGUEUR EN MATIÈRE  
DE TRI SÉLECTIF.

NE PAS utiliser le produit pendant plus de 5  
ans. Après cette période, les altérations des  
matériaux (par exemple en raison de l'exposi-  
tion au soleil) peuvent réduire ou compromettre  
l'efficacité du produit.

### 1.1 CONFIGURATION DU PRODUIT

La Base i-Size est homologuée pour l'utilisa-  
tion avec les sièges-auto :

- Kiros i-Size Clip-On (Fig. A) compatible avec la poussette Alysia
- Kiros i-Size Fast-In (Fig. B) compatible avec la poussette Best Friend et avec les autres poussettes de la gamme Chicco.

Ces instructions font référence à l'installation de la Base i-Size en voiture, pour l'installation des sièges-auto compatibles, consulter le ma-

nuel de chaque siège.

- Il s'agit d'une base pour siège-auto i-Size de Chicco, homologué selon le règlement UN/ECE R129, pour une utilisation dans les véhicules équipés de sièges « compatibles i-Size », comme indiqué par le constructeur automobile dans le manuel d'utilisation du véhicule et dans la liste de compatibilité des véhicule jointe. En cas de doute, contacter le revendeur ou le fabricant du siège-auto.
- **AVERTISSEMENT ! GRAVE DANGER !** Ne pas installer le siège-auto sur les sièges où l'air-bag est activé.

### 1.2 DESCRIPTION DES COMPOSANTS

Base i-Size

Fig. C

- A. Connecteurs Isofix
- B. Levier d'extraction des connecteurs Isofix
- C. Indicateurs de fixation du système Isofix
- D. Boutons de décrochage connecteurs Isofix
- E. Logements de fixation du siège-auto
- F. Indicateur de fixation du siège-auto
- G. Support leg (jambe de force)
- H. Bouton de réglage de la hauteur de la jambe de force
- I. Indicateur d'installation correcte de la jambe de force
- J. Barre d'amortissement

### 1.3 INSTALLATION ET DÉINSTALLATION DE LA BASE I-SIZE

Pour installer la base i-Size, procéder comme suit :

- Retirer le couvercle en plastique de la Support Leg (Fig. 1).
- Extraire la Support Leg (jambe de force) (G) (Fig. 1A). Un signal sonore s'activera jusqu'à ce que la base i-Size soit correctement installée.
- Extraire entièrement les deux connecteurs Isofix (A) de la base en tirant le levier d'extraction des connecteurs (B) (Fig. 2) et s'assurer que le système soit extrait jusqu'en butée.
- Placer la base i-Size sur le siège choisi et fixer les connecteurs Isofix aux crochets présents entre le dossier et l'assise (Fig. 3). Un dé clic caractéristique signalera que les connecteurs sont fixés.

**AVERTISSEMENT !** S'assurer que la fixation est correcte en vérifiant que les deux indicateurs (C) sont verts.

- Pousser fortement la base i-Size contre le dossier du siège de la voiture (Fig. 4) pour assurer une adhérence maximale.

- Vérifier la fixation correcte des deux connecteurs en essayant de tirer plusieurs fois la base.

- Positionner la Support Leg (jambe de force) (G) et la régler à l'aide du bouton de réglage prévu à cet effet (H) (Fig. 5). Quand la Support Leg est correctement installée, le signal sonore s'interrompt et l'indicateur (I) devient simultanément vert (Fig. 6).

## DÉSINSTALLATION

Appuyer sur le bouton de réglage (H) de la jambe de force en la raccourcissant jusqu'à la butée. Soulever le levier d'extraction des connecteurs ISOFIX (B) en éloignant la base du dossier jusqu'à la butée.

Décrocher les connecteurs ISOFIX en poussant les boutons de décrochage (D) (Fig. 7).

Tout en appuyant sur le levier d'extraction des connecteurs ISOFIX (B), pousser le système ISOFIX à l'intérieur de la base en s'assurant d'atteindre la butée. Tourner la Support Leg et enclencher le pied dans son logement, en désactivant le signal sonore.

## AVERTISSEMENTS PARTIES ÉLECTRIQUES

• Remplacement de la pile : desserrer la vis du couvercle situé à la base de la jambe de force (Fig. 8), ouvrir le couvercle (Fig. 9), enlever la pile usagée de son compartiment, introduire la pile neuve en respectant la polarité d'introduction (pôle positif tourné vers le haut) (Fig. 10), remettre le couvercle et serrer la vis à fond.

• Le remplacement de la pile doit toujours être effectué par un adulte.

• Utiliser une pile CR 2032 de 3V identique ou équivalente au type recommandé pour le fonctionnement de ce produit.

• Ne pas laisser de piles ou d'outils à la portée des enfants.

• Toujours ôter les piles déchargées du produit pour éviter que d'éventuelles fuites de liquide endommagent le produit.

• Ne pas jeter les piles déchargées dans le feu ou dans la nature, mais les éliminer en respectant le tri sélectif.

• Si les piles devaient générer des pertes de liquide, les remplacer immédiatement, en prenant soin de nettoyer le compartiment des piles et de se laver soigneusement les mains en cas de contact avec le liquide.

• Jeter immédiatement les piles qui perdent leur liquide : elles pourraient entraîner des brûlures cutanées ou d'autres lésions.

• Éviter le contact de la partie électrique avec de l'eau ou d'autres liquides ; les infiltrations d'eau endommagent le circuit électronique.

## ÉLIMINATION DU PRODUIT

Une fois la limite d'utilisation prévue pour le siège-auto atteinte, interrompre son utilisation et le déposer parmi les déchets. Pour des motifs de respect de l'environnement, séparer les différents types de déchets conformément à la réglementation en vigueur dans votre pays.



## CONFORMITÉ À LA DIRECTIVE EU 2006/66/CE et à ses modifications successives.

Le symbole de la poubelle barrée appliqué sur les piles ou sur l'emballage du produit, indique que ces dernières, en fin de vie, devront être traitées séparément par rapport aux déchets domestiques, qu'elles ne doivent pas être éliminées comme des déchets urbains mais que, par conséquent, elles doivent être remises à un centre de tri sélectif ou bien remises au revendeur au moment de l'achat de nouvelles piles rechargeables et non rechargeables, équivalentes. L'éventuel symbole chimique Hg, Cd, Pb situé sous la poubelle barrée indique le type de substance contenue dans la pile, Hg=Mercure, Cd=Cadmium, Pb=Plomb. L'utilisateur est responsable du retour des piles, à la fin de leur vie, aux structures de collecte appropriées afin de faciliter leur traitement et leur recyclage. Une collecte sélective adéquate, visant à envoyer les batteries épuisées au recyclage, au traitement et à l'élimination compatible avec l'environnement, contribue à éviter les effets négatifs possibles sur l'environnement

et sur la santé, et favorise le recyclage des substances dont les batteries sont composées. L'élimination abusive du produit de la part de l'utilisateur cause des dommages à l'environnement et à la santé humaine. Pour obtenir des renseignements plus détaillés sur les systèmes de collecte disponibles, s'adresser au service local d'élimination des déchets, ou bien au magasin où l'appareil a été acheté.

## **GARANTIE**

Le produit est garanti contre tout défaut de conformité dans des conditions normales d'utilisation selon les indications figurant sur la notice d'utilisation. La garantie ne sera donc pas appliquée en cas de dommages dérivant d'un usage inapproprié, de l'usure ou d'événements accidentels. Pour la durée de la garantie sur les défauts de conformité, nous renvoyons aux dispositions spécifiques des normes nationales applicables dans le pays d'achat, le cas échéant.

# DE Basis Kiros i-Size

## GEBRAUCHSANLEITUNG

### WICHTIG!

**BITTE SORGFÄLTIG LESEN UND FÜR SPÄTERES NACHLESEN UNBEDINGT AUFBEWAHREN.**

### SEHR WICHTIG! BITTE SOFORT LESEN.

WICHTIG: BITTE LESEN SIE VOR DEM GEBRAUCH DIESE ANLEITUNG SORGFÄLTIG UND VOLLSTÄNDIG DURCH, UM GEFAHREN BEI DER VERWENDUNG ZU VERMEIDEN. BEWAHREN SIE DIE GEBRAUCHSANLEITUNG FÜR SPÄTERES NACHLESEN AUF. BEFOLGEN SIE DIESE ANWEISUNGEN GENAU, UM DIE SICHERHEIT IHRES KINDES NICHT ZU GEFÄHRDEN.

ACHTUNG: VOR DEM GEBRAUCH EVENTUELLE POLYBEUTEL UND ALLE ELEMENTE, DIE TEIL DER PRODUKTVERPACKUNG SIND, ABNEHMEN UND ENTSORGEN SOWIE VON KINDERN FERNHALTEN. ES WIRD EMPFOHLEN, DIESE ELEMENTE NACH DEN GELTENDEN GESETZEN ZU ENTSORGEN UND AN EINER GEEIGNETEN SAMMELSTELLE ABZUGEBEN.

Verwenden Sie das Produkt NICHT länger als 5 Jahre. Nach Ablauf dieser Zeit können Materialveränderungen (z.B. durch Einwirkung von Sonnenlicht) die Wirksamkeit des Produkts verringern oder beeinträchtigen.

### 1.1 KONFIGURATION DES PRODUKTES

Die i-Size-Basis ist für die Verwendung mit folgenden Autokindersitzen zugelassen:

- Kiros i-Size Clip-On (Abb. A), kompatibel mit dem Sportwagen Alysia
- Kiros i-Size Fast-In (Abb. B), kompatibel mit dem Sportwagen Best Friend und mit anderen Sportwagen der Produktpalette von Chicco.

Diese Anleitung bezieht sich auf die

Montage der i-Size-Basis im Auto. Für die Montage der kompatiblen Autokindersitze lesen Sie bitte die Anleitung zu den einzelnen Autokindersitzen.

- Dies ist die Basis für einen Autokindersitz Chicco i-Size, der nach der Verordnung UN/ECE R129 für den Einsatz in Fahrzeugen mit „i-Size-kompatiblen“ Sitzen zugelassen ist, wie vom Fahrzeughersteller in der Betriebsanleitung des Autos sowie in der beigefügten Fahrzeugkompatibilitätsliste angegeben. Sollten Sie diesbezüglich Zweifel haben, wenden Sie sich an den Hersteller oder an den Verkäufer des Autokindersitzes.
- **ACHTUNG!** Große Gefahr! Den Autokindersitz nicht auf Sitzen installieren, auf denen der Airbag aktiviert ist.

### 1.2 BESCHREIBUNG DER BESTANDTEILE

i-Size-Basis

Abb. C

A. Isofix-Rastarme

B. Hebel zum Herausziehen der Isofix-Rastarme

C. Anzeiger der erfolgten Befestigung des Isofix-Systems

D. Entriegelungstasten Isofix-Rastarme

E. Sitze Rastbügel Autokindersitz

F. Anzeiger der korrekten Befestigung Autokindersitz

G. Support Leg (Stützbein)

H. Einstelltaste Höhe Stützbein

I. Anzeiger korrekte Installation Stützbein

J. Rückprallbügel

### 1.3 INSTALLATION UND DEMONTAGE DER I-SIZE BASIS

Um die i-Size-Basis zu installieren, wie folgt vorgehen:

- Die Kunststoffabdeckung vom Support Leg (Stützbein) abnehmen (Abb. 1).
- Das Support Leg (G) herausziehen (Abb. 1A). Ein akustisches Signal ertönt und endet, wenn die Installation der i-Size-Basis korrekt abgeschlossen wurde.
- Beide Isofix-Rastarme (A) der Basis vollständig herausziehen, indem man den Hebel zum Herausziehen der Rastarme (B) zieht (Abb. 2), und sicherstellen, dass das System bis zum Anschlag ausgezogen ist.

- Die i-Size-Basis auf dem gewählten Fahrzeugsitz positionieren und die Isofix-Rastarme in die Rastbügel einhaken, die sich zwischen Rückenlehne und Sitz befinden (Abb. 3). Ein „Klicken“ zeigt an, dass die Rastarme eingerastet sind.

**ACHTUNG!** Stellen Sie sicher, dass die Befestigung korrekt erfolgt ist. Vergewissern Sie sich dazu, dass die zwei Anzeiger (C) grün sind.

- Drücken Sie die i-Size-Basis kräftig gegen die Auto-Rückenlehne (Abb. 4), damit sie optimal anliegt.

- Prüfen Sie die Befestigung der beiden Rastarme mehrmals, indem Sie versuchen, an der Basis zu ziehen.

- Stellen Sie das Support Leg (Stützbein) (G) auf und regeln Sie es mit der speziellen Einstelltaste (H) (Abb. 5). Wenn das Support Leg korrekt installiert ist, wird das akustische Signal unterbrochen und gleichzeitig wird der Anzeiger (I) grün (Abb. 6).

## AUSBAU

Drücken Sie die Verstelltaste (H) des Stützbeins bis zum Anschlag ein. Heben Sie den Hebel zum Herausziehen der Isofix-Rastarme (B) an und entfernen Sie die Basis von der Rückenlehne.

Die ISOFIX-Rastarme entriegeln, indem Sie die Entriegelungstasten (D) drücken (Abb. 7).

Halten Sie den Hebel zum Herausziehen der Isofix-Rastarme (B) gedrückt, drücken Sie das ISOFIX-System in die Basis hinein und stellen Sie sicher, dass der Anschlag erreicht wurde. Drehen Sie das Support Leg und befestigen Sie den Fuß im dafür vorgesehenen Sitz. Das akustische Signal wird deaktiviert.

## HINWEISE ELEKTRO-TEILE

- Zum Austauschen der Batterie: Die Schraube des Deckels unten am Stützbein lösen (Abb. 8), den Deckel öffnen (Abb. 9), die leere Batterie aus dem Fach nehmen, eine neue Batterie einlegen und dabei auf die richtige Polausrichtung achten (Pluspol nach oben gerichtet) (Abb. 10), den Deckel wieder anbringen und die Schraube fest anziehen.
- Die Batterien müssen immer von einem Erwachsenen ausgetauscht werden.
- Eine CR 2032 3-V-Batterie verwenden, die dem für dieses Produkt empfohlenen Typ entspricht.

- Die Batterien oder eventuelle Werkzeuge nicht in Reichweite von Kindern lassen.
- Die leeren Batterien des Produktes stets entnehmen, um eventuelle Flüssigkeitsverluste, die das Produkt beschädigen könnten, zu vermeiden.
- Leere Batterien nicht verbrennen oder in die Umwelt werfen, sondern der getrennten Abfallsammlung zuführen.
- Sollte aus den Batterien Flüssigkeit austreten, ersetzen Sie diese umgehend, säubern Sie das Batteriefach gründlich und waschen Sie sich sorgfältig die Hände, falls Sie mit der Flüssigkeit in Berührung gekommen sind.
- Batterien, die Flüssigkeit verlieren, sofort entsorgen: sie könnten die Haut verbrennen und zu anderen Verletzungen führen.
- Den Kontakt elektrischer Teile mit Wasser oder anderen Flüssigkeiten vermeiden. Das Eindringen von Wasser kann die Elektronik beschädigen.

## ENTSORGUNG DES PRODUKTS

Ist die für den Autokindersitz vorgesehene Gebrauchsgrenze erreicht, entsorgen Sie ihn. Aus Umweltschutzgründen müssen die verschiedenen Einzelteile des Autokindersitzes getrennt und die Entsorgungsbestimmungen Ihres Landes befolgt werden.



**KONFORMITÄT MIT DER EU-RICHTLINIE 2006/66/EG i.d.g.F.**

Das Symbol mit der durchgestrichenen Mülltonne auf den Batterien sagt aus, dass Altbatterien nach Beendigung ihres Lebenszyklus getrennt vom Hausmüll gesammelt und entsorgt werden müssen. Sie müssen in ein spezielles Sammelzentrum gebracht werden bzw. können beim Kauf gleichwertiger, neuer, aufladbarer und nicht aufladbarer Batterien beim Händler abgegeben werden. Das eventuelle chemische Symbol Hg, Cd, Pb unter der durchgestrichenen Abfalltonne gibt den in der Batterie enthaltenen Substanztyp an: Hg = Quecksilber, Cd = Kadmium, Pb = Blei. Der Verbraucher ist in jedem Falle verantwortlich für die ordnungsgemäße Entsorgung der Batterien nach Ende der Betriebszeit, um deren Verarbeitung und Recycling zu erleichtern. Eine angemessene Mülltrennung ist zum



darauffolgenden Recycling der Altbatterien sowie zur umweltverträglichen Aufbereitung und Entsorgung eine grundlegende Voraussetzung, hilft, bei der Vermeidung möglicher negativer Auswirkungen auf Umwelt und Gesundheit und fördert das Recycling der Materialien, aus denen das Produkt gefertigt ist. Eine gesetzeswidrige Entsorgung des Produkts durch den Benutzer führt zu Umwelt- und Gesundheitsschäden. Nähere Auskunft bekommen Sie bei Ihrem örtlichen Amt für Abfallentsorgung oder bei Ihrem Händler.

## **GARANTIE**

Die Garantie gilt bei allen Konformitätsfehlern, die trotz normaler Gebrauchsbedingungen (gemäß den Vorgaben der Gebrauchsanleitung) auftreten. Die Garantie ist verwirkt bei unsachgemäßem Gebrauch, Abnutzung oder bei persönlichen Unglücksfällen. Für die Laufzeit der Garantie auf Konformitätsmängel verweisen wir gegebenenfalls auf die spezifischen Bestimmungen der im Kaufland geltenden nationalen Vorschriften.

# ES Base Kiros i-Size

## INSTRUCCIONES DE USO

**¡IMPORTANTE!**  
**LEER DETENIDAMENTE Y MANTENERLAS  
PARA FUTURAS CONSULTAS.**

**¡MUY IMPORTANTE! LEER INMEDIATA-  
MENTE.**

IMPORTANTE: ANTES DE UTILIZAR EL PRODUCTO, LEA ATENTA Y COMPLETAMENTE ESTE MANUAL DE INSTRUCCIONES PARA EVITAR PELIGROS DURANTE EL USO Y CONSÉRVELO PARA FUTURAS CONSULTAS. PARA NO PONER EN PELIGRO LA SEGURIDAD DEL NIÑO, SIGA CUIDADOSAMENTE ESTAS INSTRUCCIONES

ADVERTENCIA: ANTES DEL USO, quite y elimine las bolsas de plástico y los demás componentes que formen parte del embalaje del producto o, en cualquier caso, manténgalos fuera del alcance de los niños. Se recomienda eliminar estos elementos de acuerdo con las leyes vigentes en materia de recogida selectiva de residuos.

NO utilizar el producto por un período superior a 5 años. Pasado este tiempo, las alteraciones que sufren los materiales (por ejemplo, a causa de la exposición a la luz del sol) pueden disminuir o comprometer las propiedades del producto.

### 1.1 CONFIGURACIÓN DEL PRODUCTO

La base i-Size está homologada para ser utilizada con las sillas de auto:

- Kiros i-Size Clip-On (Fig. A) compatible con la silla de paseo Alysia
- Kiros i-Size Fast-In (Fig. B) compatible con la silla de paseo Best Friend y con otras sillas de paseo de la gama Chicco.

Estas instrucciones se refieren a la instalación

de la base i-Size en el automóvil; para el montaje de las sillas de auto compatibles, consulte el manual de la silla de auto correspondiente.

- Esta es una base para la silla de auto i-Size Chicco, homologada conforme al reglamento UN/ECE R129, que ha de utilizarse en vehículos con asientos "i-Size compatibles", según lo indica el fabricante del automóvil en el manual de instrucciones del mismo y según consta en el listado de vehículos compatibles adjunto. En caso de dudas, póngase en contacto con el fabricante o con el vendedor de la silla de auto.
- **¡ADVERTENCIA!** ¡PELIGRO GRAVE! No instale la silla de auto en asientos con el airbag activado.

### 1.2 DESCRIPCIÓN DE LOS COMPONENTES

Base i-Size

Fig. C

- A. Conectores Isofix
- B. Palanca de extracción de los conectores Isofix
- C. Indicadores de correcto enganche del sistema Isofix
- D. Botones de desenganche de los conectores Isofix
- E. Soportes de enganche de la sillita
- F. Indicador de correcto enganche de la sillita
- G. Pata de apoyo
- H. Botón de regulación de la altura de la pata de apoyo
- I. Indicador de correcta instalación de la pata de apoyo
- J. Barra antirrebote

### 1.3 INSTALACIÓN Y DESINSTALACIÓN DE LA BASE I-SIZE

Para instalar la base i-Size, lleve a cabo el siguiente procedimiento:

- Retire la envoltura de plástico de la Pata de apoyo (Fig. 1).
- Extraiga la Pata de apoyo (G) (Fig. 1A). Una señal acústica se activará y terminará al completarse correctamente la instalación de la base i-Size.
- Extraiga por completo los dos conectores Isofix (A) de la base, tirando de la palanca de extracción de los conectores (B) (Fig. 2) y asegúrese de que el sistema haya salido hasta el final de la carrera.

- Coloque la base i-Size en el asiento escogido y enganche los conectores Isofix en los enganches presentes entre el respaldo y el asiento (Fig. 3). Se escuchará el "click" característico que indica que los conectores se han enganchado.

**¡ADVERTENCIA!** Asegúrese de que el enganche se haya efectuado correctamente, verificando que los dos indicadores (C) señalen el color verde.

- Empuje con fuerza la base i-Size contra el respaldo del automóvil (Fig. 4) y compruebe que ha quedado perfectamente adherida a este.

- Compruebe la correcta fijación de los dos conectores tirando de la base varias veces.

- Coloque la Pata de apoyo (G) y regúlela mediante el botón de regulación correspondiente (H) (Fig. 5). Cuando la Pata de apoyo ha quedado montada correctamente, la señal acústica se interrumpe y, al mismo tiempo, el indicador (I) se pone de color verde (Fig. 6).

## DESINSTALACIÓN

Apriete el botón de regulación (H) de la pata de apoyo para acortarla lo más posible. Levante la palanca de extracción de los conectores ISOFIX (B) y aleje la base del respaldo lo más posible.

Desenganche los conectores ISOFIX empujando los botones de desenganche (D) (Fig. 7). Manteniendo presionada la palanca de extracción de los conectores ISOFIX (B), empuje el sistema ISOFIX en el interior de la base asegurándose de llegar hasta el fondo. Haga girar la pata de apoyo y engánchela en el soporte correspondiente, de manera tal que la señal acústica se desactive.

## ADVERTENCIAS SOBRE LAS PARTES ELÉCTRICAS

- Para cambiar la pila: afloje el tornillo de la tapa situada en la parte inferior de la pata de apoyo (Fig. 8), abra la tapa (Fig. 9), saque la pila usada de su compartimento, introduzca la pila nueva prestando atención a la correcta polaridad de inserción (polo positivo mirando hacia arriba) (Fig. 10), vuelva a poner la tapa y apriete el tornillo hasta el fondo.
- La sustitución de la pila debe ser llevada a cabo únicamente por un adulto.

- Utilice una pila CR 2032 de 3 V, del tipo recomendado para el funcionamiento de este producto.
- No deje las pilas o posibles herramientas al alcance de los niños.
- Saque siempre las pilas usadas del producto para evitar que posibles pérdidas de líquido puedan dañarlo.
- No arroje las pilas usadas al fuego ni las tire en el medio ambiente; estas deben eliminarse mediante recogida selectiva.
- En caso de pérdida de líquido de las pilas, cámbielas de inmediato, limpie el compartimento y lávese bien las manos en caso de contacto con el líquido.
- Deseche inmediatamente las pilas que pierdan líquido: podrían causar irritaciones cutáneas u otras lesiones.
- Evite el contacto de la parte eléctrica con agua u otros líquidos; las infiltraciones de agua dañan el circuito electrónico.

## ELIMINACIÓN DEL PRODUCTO

Al final de la vida útil de la silla, suspenda su uso y deposítela en un punto de recogida de residuos adecuado. A efectos del respeto y la protección del medio ambiente, se deben separar los distintos tipos de residuos según establecen las normativas vigentes en el país de uso.



## CONFORMIDAD CON LA DIRECTIVA EU 2006/66/CE y sucesivas enmiendas.

El símbolo del contenedor de basura tachado que llevan las pilas o la caja del producto significa que al final de su vida útil estos deben eliminarse por separado de los desechos domésticos, no deben eliminarse como desecho urbano y deben ser llevados a un centro de recogida selectiva o bien entregarse al vendedor cuando se compren pilas recargables o no recargables nuevas equivalentes. Los símbolos químicos Hg, Cd, Pb, situados debajo del contenedor de basura tachado indican el tipo de sustancia que la pila contiene: Hg=Mercurio, Cd=Cadmio, Pb=Plomo. El usuario es responsable de la entrega de las pilas al final de su vida útil en los correspondientes centros de recogida para así facilitar su tratamiento y reciclaje. Realizar una recogida

selectiva adecuada para el posterior envío de las pilas agotadas al reciclaje, al tratamiento y a la eliminación ambientalmente compatible, contribuye a evitar posibles efectos negativos sobre el medio ambiente y la salud humana, favoreciendo el reciclaje de las sustancias de las que están compuestas las pilas. La eliminación abusiva del producto por parte del usuario comporta daños al medio ambiente y a la salud humana. Para informaciones más detalladas inherentes a los sistemas de recogida disponibles, diríjase al servicio local de eliminación de desechos, o a la tienda donde compró el aparato.

## **GARANTÍA**

El producto está garantizado contra todo defecto de conformidad en condiciones normales de uso según lo previsto en las instrucciones. Por lo tanto, la garantía no será aplicada en caso de daños ocasionados por uso incorrecto, desgaste o hechos accidentales. En cuanto a la duración de la garantía sobre los defectos de conformidad, remítase a las disposiciones específicas de la normativa nacional aplicables en el país donde se ha efectuado la compra, de estar previstas.

# PT Base Kiros i-Size

## INSTRUÇÕES DE USO

**IMPORTANTE!**  
**LEIA ATENTAMENTE E GUARDE PARA CONSULTAS FUTURAS.**

**IMPORTANTÍSSIMO! PARA LER DE IMEDIATO.**

IMPORTANTE: ANTES DE USAR O PRODUTO, LEIA ATENTAMENTE ESTE MANUAL DE INSTRUÇÕES PARA EVITAR RISCOS NA UTILIZAÇÃO E GUARDE-O PARA CONSULTAS FUTURAS. PARA NÃO COMPROMETER A SEGURANÇA DO SEU FILHO, SIGA ATENTAMENTE ESTAS INSTRUÇÕES.

ATENÇÃO: ANTES DA UTILIZAÇÃO, REMOVA E ELIMINE EVENTUAIS SACOS DE PLÁSTICO E TODOS OS ELEMENTOS QUE FAZEM PARTE DA EMBALAGEM DO PRODUTO OU MANTE-NHA-OS FORA DO ALCANCE DAS CRIANÇAS. QUANDO OS DEITAR FORA, COLOQUE-OS NOS CONTENTORES ADEQUADOS PARA A RECOLHA DIFERENCIADA, EM CONFORMIDADE COM AS LEIS EM VIGOR.

NÃO utilize o produto por mais de 5 anos. Após esse período, as alterações dos materiais (por exemplo, devido à exposição à luz solar) podem reduzir ou comprometer a eficácia do produto

### 1.1 CONFIGURAÇÕES DO PRODUTO

A Base Kiros i-Size está homologada para a utilização com as cadeiras auto:

- Kiros i-Size Clip-On (Fig. A) compatível com o carrinho de passeio Alysia
- Kiros i-Size Fast-In (Fig. B) compatível com o carrinho de passeio Best Friend e com outros carrinhos de passeio da gama Chicco.

Estas instruções referem-se à instalação da Base Kiros i-Size no automóvel; para a instalação das cadeiras auto compatíveis, consulte o

manual de cada cadeira auto.

- Esta base para cadeiras auto Chicco i-Size, está homologada de acordo com o regulamento UN / ECE R129, para a utilização em veículos com bancos "compatíveis com i-Size", conforme indicado pelo fabricante no manual de instruções do automóvel e na lista de veículos compatíveis, em anexo. Em caso de dúvida, contacte o fabricante ou o revendedor da cadeira auto.
- **ATENÇÃO!** Perigo grave! Não instale a cadeira auto em bancos com airbag frontal ativado.

### 1.2 DESCRIÇÃO DOS COMPONENTES

Base Kiros i-Size

Fig. C

- A. Conectores Isofix
- B. Patilha de extração dos conectores Isofix
- C. Indicadores de bloqueio do sistema Isofix
- D. Botões de desbloqueio dos conectores Isofix
- E. Ganchos de fixação da cadeira auto
- F. Indicador de fixação correta da cadeira auto
- G. Perna de suporte
- H. Botão de regulação da altura da perna de suporte
- I. Indicador de instalação correta da perna de suporte
- J. Arco anti ressalto

### 1.3 INSTALAÇÃO E REMOÇÃO DA BASE KIROS I-SIZE

Para instalar a base Kiros i-Size, proceda da seguinte forma:

- Retire a cobertura de plástico da Perna de suporte (Fig. 1).
- Retire a Perna de suporte (G) (Fig. 1A). Um sinal acústico é ativado e finalizado quando a instalação da base Kiros i-Size estiver corretamente concluída.
- Extraia completamente os dois conectores Isofix (A) da base, puxando o manípulo de extração dos conectores (B) (Fig. 2), e certifique-se de que o sistema foi extraído até ao fim de curso.
- Posicione a Base Kiros i-Size no banco escolhido para a instalação e engate os conectores Isofix nos pontos de ancoragem existentes entre o encosto e o banco (Fig. 3). Um clique característico assinalará o bloqueio dos conectores.

**ATENÇÃO!** Assegure-se de que a fixação foi efetuada de maneira correta verificando se os dois indicadores (C) apresentam a cor verde.

- Empurre energeticamente a Base Kiros i-Size contra o encosto do banco do automóvel (Fig. 4) para garantir a máxima aderência.
- Verifique se a fixação dos dois conectores está correta tentando puxar várias vezes a base.
- Coloque a Perna de suporte (G) e regule-a utilizando o botão de regulação para o efeito (H) (Fig. 5). Quando a Perna de suporte estiver instalada corretamente, o sinal acústico é interrompido e o indicador (I) muda simultaneamente para verde (Fig. 6).

## DESINSTALAÇÃO

Prima o botão de regulação (H) da Perna de suporte encurtando-a até ao fim de curso. Levante o manípulo de extração dos conectores ISOFIX (B) afastando a base do encosto até ao fim de curso. Desbloqueie os conectores ISOFIX empurrando os botões de desbloqueio (D) (Fig. 7).

Com o manípulo de extração dos conectores ISOFIX (B) premido, empurre o sistema ISOFIX para dentro da base até ao fim de curso. Rode a Perna de suporte e fixe o pé no respetivo encaixe, desativando o sinal acústico.

## ADVERTÊNCIAS PARTES ELÉTRICAS

- Para substituir a pilha: solte o parafuso da tampa que se encontra a Perna de suporte abra a tampa (Fig. 9) e remova a pilha descarregada do compartimento, introduza a nova pilha prestando atenção à sua polaridade (polo positivo virado para cima) (Fig. 10), volte a colocar a tampa e aperte o parafuso até o fim.
- A substituição da pilha deve ser sempre efetuada por um adulto.
- Utilize uma pilha CR 2032 de 3V, igual ao tipo recomendado para o funcionamento deste produto.
- Nunca deixe as pilhas ou eventuais utensílios ao alcance das crianças.
- Retire sempre as pilhas gastas do produto para evitar que eventuais perdas de líquido possam danificá-lo.
- Não deite as pilhas gastas no fogo nem as abandone no meio ambiente ou lixo.

Coloque-as nos contentores adequados para a recolha diferenciada.

- Se as pilhas começarem a perder líquido, substitua-as imediatamente tendo o cuidado de limpar o compartimento das pilhas e de lavar cuidadosamente as mãos em caso de contacto com o líquido existente no exterior.
- Se as pilhas estiverem a perder líquido, deite-as fora imediatamente: podem causar irritações cutâneas e outras lesões.
- Evite o contacto da parte elétrica com água ou outros líquidos; as infiltrações de água danificam o circuito eletrónico.

## ELIMINAÇÃO DO PRODUTO

Atingido o limite de utilização previsto para a Cadeira auto, deixe de a usar e coloque-a no lixo. Por respeito ao meio ambiente, separe os diferentes tipos de resíduos de acordo com a legislação vigente no seu País.



## CONFORMIDADE COM A DIRETIVA EU 2006/66/EC e alterações posteriores.

O símbolo do contentor de lixo barrado, existente nas pilhas ou na embalagem do produto, indica que os mesmos, no fim da sua vida útil, devem ser tratados separadamente dos lixos domésticos, não podendo ser eliminados como lixo urbano; devem ser entregues num centro de recolha diferenciada ou entregues ao revendedor, no momento de aquisição de pilhas novas equivalentes, recarregáveis e não recarregáveis. Os símbolos químicos Hg, Cd, Pb, eventualmente existentes por baixo do contentor de lixo barrado, indicam o tipo de substâncias contidas nas pilhas: Hg=Mercúrio, Cd=Cádmio, Pb=Chumbo. O utilizador é responsável pela entrega das pilhas gastas no fim da vida útil, às entidades apropriadas para a recolha, de modo a facilitar o seu tratamento e reciclagem. Uma adequada recolha diferenciada, para o encaminhamento de pilhas usadas para a reciclagem, tratamento e eliminação ambientalmente compatíveis, contribui para evitar possíveis efeitos negativos sobre o ambiente e a saúde, e favorece a reciclagem das substâncias que compõem as pilhas. Uma eliminação incorreta do produto

por parte do utilizador provoca danos para o ambiente e para a saúde humana. Para informações mais detalhadas inerentes aos sistemas de recolha disponíveis, procure o serviço local de eliminação de lixos, ou dirija-se à loja onde foi efetuada a compra.

## **GARANTIA**

O produto dispõe de garantia contra qualquer defeito de conformidade, verificado em condições normais de utilização, de acordo com o disposto nas instruções de uso. A garantia não poderá portanto aplicar-se relativamente a danos no produto provocados por utilização imprópria, desgaste ou acidente. O prazo de validade da garantia sobre defeitos de conformidade remete-se para as disposições específicas das normas nacionais aplicáveis no país de aquisição, se existentes.

# NL Kiros i-Size basis

## GEBRUIKSAANWIJZING

### BELANGRIJK!

### LEES ZORGVULDIG EN BEWAAR VOOR LATERE RAADPLEGING.

### ZEER BELANGRIJK! METEEN LEZEN.

BELANGRIJK: LEES DEZE GEBRUIKSAANWIJZING VOOR HET GEBRUIK VOLLEDIG EN AANDACHTIG DOOR OM KANS OP GEVAAR BIJ HET GEBRUIK TE VOORKOMEN EN BEWAAR ZE VOOR LATERE RAADPLEGING. VOLG DEZE GEBRUIKSAANWIJZINGEN AANDACHTIG OP OM DE VEILIGHEID VAN UW KIND NIET IN GEVAAR TE BRENGEN.

WAARSCHUWING: VERWIJDER VOOR HET GEBRUIK EVENTUELE PLASTIC ZAKKEN EN ALLE ANDERE VERPAKKINGSONDERDELEN EN GOOI ZE WEG OF HOUD ZE IN IEDER GEVAL BUITEN HET BEREIK VAN KINDEREN. GOOI ZE WEG IN OVEREENSTEMMING MET DE GELDENDE WETTEN VOOR GESCHIEDEN AFVALINZAMELING.

Gebruik het product NIET langer dan 5 jaren. Na deze periode kunnen de wijzigingen in de materialen (bijvoorbeeld door blootstelling aan zonlicht) de goede werking van het product reduceren of negatief beïnvloeden.

### 1.1 CONFIGURATIE VAN HET PRODUCT

De i-Size basis is goedgekeurd voor gebruik met de autostoeltjes:

- Kiros i-Size Clip-On (Fig. A) compatibel met de wandelwagen Alysia
- Kiros i-Size Fast-In (Fig. B) compatibel met de wandelwagen Best Friend en met andere wandelwagens van de Chicco-reeks.

Deze aanwijzingen betreffen de installatie van de i-Size basis in de auto, voor de installatie van de compatibele autostoeltjes raadpleegt u de handleidingen van de autostoeltjes.

• Dit is een basis voor een i-Size autostoeltje van Chicco, goedgekeurd volgens het voorschrift UN/ECE R129 voor het gebruik in voertuigen met "i-Size compatibele" zetels, zoals aangeduid door de autofabrikant in de gebruikshandleiding van de auto en in de meegeleverde lijst compatibiliteit van voertuigen. Neem in twijfelgevallen contact op met de fabrikant of verkoper van het autostoeltje.

• **WAARSCHUWING! ERNSTIG GEVAAR!** Installeer het autostoeltje niet op zetels met geactiveerde airbag.

### 1.2 BESCHRIJVING VAN DE ONDERDELEN

i-Size basis

Fig. C

- A. Isofix-koppelstukken
- B. Hendel voor uittrekken van Isofix-koppelstukken
- C. Indicatoren van vastzitten van Isofix-systeem
- D. Deblokkeerknoppen voor Isofix-koppelstukken
- E. Zittingen om autostoeltje vast te zetten
- F. Indicator correct vastzitten autostoeltje
- G. Steunpoot (steunpoot)
- H. Versteltoets van de hoogte van de steunpoot
- I. Indicator van de correcte installatie van de steunpoot
- J. Anti-rebound bar

### 1.3 INSTALLATIE EN VERWIJDERING VAN DE I-SIZE BASIS

Ga als volgt te werk om de i-Size basis te installeren:

- Verwijder de plastic hoek van de steunpoot (Fig. 1).
- Trek de steunpoot (G) uit (Fig. 1A). Een geluidssignaal wordt geactiveerd en zal stoppen bij de correcte voltooiing van de installatie van de i-Size basis.
- Trek volledig beide Isofix-koppelstukken (A) uit de basis door te trekken aan de extractiehendel van de koppelstukken (B) (Fig. 2) en zorg ervoor dat het systeem er tot de eindslag uitgetrokken is.
- Zet de i-Size basis op de gekozen zetel en maak de Isofix-koppelstukken aan de koppelingen tussen de rugleuning en de zitting



vast (Fig. 3). Een kenmerkende klik geeft aan dat de koppelstukken vastzitten.

**WAARSCHUWING!** Zorg ervoor dat het vastmaken correct verlopen is door te controleren of de twee indicatoren (C) groen zijn.

- Duw de i-Size basis resoluut tegen de rugleuning van de auto (Fig. 4), om u ervan te verzekeren dat het er helemaal op aansluit.

- Controleer of de twee koppelstukken goed zijn vastgemaakt door meerdere keren aan de basis te trekken.

- Plaats de steunpoot (G) en stel af via de speciale versteltoets (H) (Fig. 5). Wanneer de steunpoot correct is geïnstalleerd houdt het geluidssignaal op en wordt de indicator (I) tegelijkertijd groen (Fig. 6).

## DEÏNSTALLATIE

Druk op de verstelknop (H) van de steunpoot en verkort deze tot de eindslag. Hef de extractiehendel van de ISOFIX-koppelstukken (B) op en verwijder de basis van de rugleuning tot de eindslag.

Maak de ISOFIX-koppelstukken los door op de ontgrendelknoppen te duwen (D) (Fig. 7).

Houd de extractiehendel van de ISOFIX-koppelstukken (B) ingedrukt, duw het ISOFIX-systeem binnenin de basis en let erop de eindslag te bereiken. Draai de steunpoot en maak de poot vast in de daartoe bestemde zitting. Het geluidssignaal deactiveert.

## WAARSCHUWINGEN ELEKTRISCHE ONDERDELEN

• Om de batterij te vervangen: draai de schroef van het dekseltje op de voet van de steunpoot los (Fig. 8), open het dekseltje (Fig. 9), neem de lege batterij uit de ruimte, leg de nieuwe batterij erin en let erop dat de polen aan de juiste kant zitten (pluspool naar boven) (Fig. 10), leg het dekseltje terug op zijn plaats en draai de schroef helemaal vast.

• De batterijen moeten altijd door een volwassene worden vervangen.

• Gebruik een CR 2032 batterij van 3V, zoals het type dat wordt aanbevolen voor de werking van dit artikel.

• Houd de batterijen of eventueel gereedschap buiten het bereik van kinderen.

• Verwijder de lege batterijen uit het product,

teneinde te vermijden dat mogelijk gelekte vloeistof het product beschadigt.

• Werp lege batterijen nooit in het vuur of in het milieu maar verwerk ze door ze gescheiden in te zamelen.

• Vervang de batterijen onmiddellijk als ze vloeistof lekken, reinig de batterijhouder en was uw handen zorgvuldig als u met de vloeistof in aanraking bent gekomen.

• Werp batterijen die vloeistof verliezen onmiddellijk weg: ze kunnen brandwonden of ander letsel veroorzaken.

• Voorkom dat het elektrische gedeelte in contact komt met water of vloeistoffen; waterinfiltraties beschadigen het elektronische circuit.

## HET ARTIKEL AFDANKEN

Als de voorziene gebruiksgrens van het autostoeltje is bereikt, gebruikt u het niet meer en zet u het bij het afval. Uit respect voor het milieu scheidt u de verschillende soorten afval volgens wat door de geldende voorschriften in uw land is voorgeschreven.



## CONFORM DE EU-RICHTLIJN 2006/66/EG en latere wijzigingen.

Het symbool van de doorgestreepte vuilnisbak op de batterijen of de verpakking van het product geeft aan dat de batterijen aan het einde van hun levensduur gescheiden van het huisvuil ingezameld moeten worden en afzonderlijk van het normale huisvuil verwerkt mogen worden. Breng de batterijen naar een erkend afvalverwerkingsbedrijf of lever ze bij de winkelier in op het moment dat u nieuwe oplaadbare en niet-oplaadbare batterijen koopt. Het eventuele scheikundige symbool Hg, Cd, Pb op de doorgestreepte vuilnisbak geeft aan welke stof in de batterij aanwezig is, Hg=Kwik, Cd=Cadmium, Pb=Lood. De gebruiker moet de batterijen aan het einde van hun levensduur naar erkende afvalverwerkingsbedrijven sturen, teneinde de verwerking en de recycling ervan te bevorderen. De gescheiden inzameling voor een verwerking en recycling van de gebruikte batterijen, de behandeling en milieuvriendelijke verwerking beperken de negatieve uitwerkingen op het milieu en de

gezondheid en bevorderen de recycling van de materialen waarvan de batterijen gemaakt zijn. De onjuiste verwerking als afval van het product door de gebruiker leidt tot schade aan het milieu en de menselijke gezondheid. Voor meer gedetailleerde informatie over de recyclage van dit product en de beschikbare ophaalsystemen, wendt u zich tot de lokale dienst voor afvalophaling of de winkel waar u het product hebt gekocht.

## **GARANTIE**

Het artikel valt onder garantie tegen elke non-conformiteit binnen de normale gebruiksomstandigheden zoals voorzien in de gebruiksaanwijzingen. De garantie is dus niet geldig in geval van schade veroorzaakt door oneigenlijk gebruik, slijtage of toevallige gebeurtenissen. Voor de duur van de garantie inzake non-conformiteit verwijzen we naar de specifieke richtlijnen van de nationale normen die van toepassing zijn in het land van aankoop, waar voorzien.

# Základna Kiros i-Size

## NÁVOD K POUŽITÍ

### DŮLEŽITÉ!

**POKYNY SI POZORNĚ PŘEČTĚTE A USCHOVEJTE PRO POZDĚJŠÍ POUŽITÍ.**

**VELMI DŮLEŽITÉ! PŘEČTĚTE BEZ ZBYTEČNÉHO ODKLADU.**

DŮLEŽITÉ: PŘED POUŽITÍM SI POZORNĚ PROČTĚTE CELÝ TENTO NÁVOD K POUŽITÍ, ABYSTE SE VYHNULI MOŽNÝM NEBEZPEČÍM PŘI POUŽÍVÁNÍ VÝROBKU; NÁVOD USCHOVEJTE PRO PŘÍPADNÉ DALŠÍ POUŽITÍ. ŘÍDTE SE POKYNY UVEDENÝMI V NÁVODU, ABYSTE NEOHROZILI BEZPEČNOST VAŠEHO DÍTĚTE.

UPOZORNĚNÍ: PŘED POUŽITÍM ODSTRANĚTE A ZLIKVIDUJTE PŘÍPADNÉ PLASTOVÉ SÁČKY A VŠECHNY ČÁSTI OBALU TOHOTO VÝROBKU NEBO JE ALESPOŇ UCHOVEJTE MIMO DOSAH DĚTÍ. DOPORUČUJEME TYTO ČÁSTI VYHODIT DO TŘÍDĚNÉHO ODPADU V SOULADU S PLATNÝMI PRÁVNÍMI PŘEDPISY.

NEPOUŽÍVEJTE výrobek po dobu delší než 5 let. Po této době může změna materiálu (např. z důvodu vystavení slunečnímu záření) omezit nebo znehodnotit funkčnost výrobku.

### 1.1 KONFIGURACE VÝROBKU

Základna i-Size je homologována pro použití s autosedačkami:

- Kiros i-Size Clip-On (obr. A), která je kompatibilní s kočárkem Alysia
- Kiros i-Size Fast-In (obr. B), která je kompatibilní s kočárkem Best Friend a dalšími kočárky řady Chicco.

Tyto pokyny se týkají instalace základny i-Size do vozidla. Informace o instalaci kompatibilních autosedaček naleznete v konkrétních návodech k použití jednotlivých autosedaček.

• Jedná se o základnu pro autosedačku značky Chicco, která splňuje podmínky nařízení „i-Size“. Je homologovaná v souladu s nařízením UN/ECE R129 pro použití ve vozidlech se sedadly vyhovujícími nařízení „i-Size“, jak je uvedeno výrobcem vozidla v návodu k obsluze vozidla a v příloženém seznamu kompatibilních vozidel. V případě pochybností se obraťte na výrobce nebo prodejce autosedačky.

• **UPOZORNĚNÍ!** VELMI NEBEZPEČNÉ! Autosedačku neinstalujte na sedadla, na kterých je aktivní airbag.

### 1.2 POPIS SOUČÁSTÍ

Základna i-Size

Obr. C

- A. Konektory Isofix
- B. Páčka k vyjmutí konektorů Isofix
- C. Ukazatelé potvrzují upevnění systému Isofix
- D. Tlačítka k uvolnění konektorů Isofix
- E. Otvor pro upevnění autosedačky
- F. Ukazatel správného upevnění autosedačky
- G. Support leg (podpěrná noha)
- H. Ovládací prvek pro nastavení výšky podpěrné nohy
- I. Ukazatel správné montáže podpěrné nohy
- J. Rebound bar

### 1.3 MONTÁŽ A DEMONTÁŽ ZÁKLADNY I-SIZE

Při montáži základny i-Size postupujte následujícím způsobem:

- Odstraňte plastový kryt z dílu označeného jako „Support Leg“ (podpěrná noha) (obr. 1).
- Vyjměte „Support Leg“ (podpěrnou nohu) (G) (obr. 1A). Zaktivuje se akustický signál, který bude ukončen po správném namontování základny i-Size.
- Zcela vytáhněte oba konektory Isofix (A) základny zatažením za páčku pro vyjmutí konektorů (B) (obr. 2) a ujistěte se, že je systém zcela vytažený až po bod dorazu.
- Umístěte základnu i-Size na zvolené sedadlo a připevněte konektory Isofix do příslušných kotevnicích závěsů umístěných mezi opěrkou zad a sedací částí (obr. 3). Charakteristické „zacvaknutí“ potvrdí, že čepy zapadly do správné polohy.

**UPOZORNĚNÍ!** Ujistěte se, že připevnění pro-

běhlo správně. Zkontrolujte, že oba ukazatelé (C) jsou zelené.

- Silou přitiskněte základnu i-Size k opěradlu zad vozidla (obr. 4) tak, aby k němu autose-  
dačka co nejvíce přilnula.
- Zkontrolujte správné připevnění obou konektorů tak, že se pokusíte za základnu několikrát zatáhnout.
- Nasadte do správného umístění „Support Leg“ (podpěrnou nohu) (G) a nastavte ji pomocí příslušného regulačního prvku (H) (obr. 5). Je-li „Support Leg“ (podpěrná noha) správně připevněna, zvukový signál se přeruší a současně se barva indikátoru změní na zelenou (obr. 6).

## DEMONTÁŽ

Stiskněte regulační prvek (H) podpěrné nohy a zkrátte ho až na doraz. Zvedněte páčku pro vyjmutí konektorů ISOFIX (B) a oddalte základnu od opěrky zad až na doraz.

Vyhákněte konektory ISOFIX stisknutím tlačítka pro vyháknutí (D) (Obr. 7).

Stiskněte páčku pro vyjmutí konektorů ISOFIX (B) a zároveň zatlačte systém ISOFIX do základny až na doraz. Otočte Support Leg a zahákněte nohu do příslušného otvoru, čímž se vypne zvukový signál.

## UPOZORNĚNÍ K ELEKTRICKÝM SOUČÁSTEM

- Při výměně baterie: povolte šroub krytky nacházející se ve spodní části podpěrné nohy (obr. 8); sejměte krytku (obr. 9); z prostoru pro baterie vyjměte vybitou baterii; vložte novou baterii a při jejím vkládání dbejte na správnou polaritu (kladný pól směrem nahoru) (obr. 10); nasadte krytku zpět a plně dotáhněte šroub.
- Výměnu baterií musí vždy provádět dospělá osoba.
- Použijte baterie CR 2032 3 V se stejnými vlastnostmi a charakteristikami, jaké mají baterie doporučené výrobcem pro tento výrobek.
- Nenechávejte baterie či případné nástroje v dosahu dětí.
- Vybité baterie vždy vyjměte z výrobku, aby jejich případným vytečením nedošlo k po-

škození výrobku.

- Vybité baterie neodhazujte do ohně ani do přírody; odevzdejte je do tříděného odpadu.
- Pokud by baterie začaly vytékat, dobře očistěte úložný prostor a nahradte je. V případě kontaktu s vyteklou tekutinou si pečlivě umyjte ruce.
- Okamžitě vyhodte vytékající baterie: mohly by způsobit popálení pokožky nebo jiná zranění.
- Zabraňte kontaktu elektrických částí s vodou nebo tekutinami; prosakování vody poškozuje elektrický obvod.

## LIKVIDACE VÝROBKU

Po uplynutí stanovené životnosti výrobku jej přestaňte používat a vyhodte ho do odpadu. Z důvodu ochrany životního prostředí umístěte jednotlivé části výrobku do tříděného odpadu v souladu s předpisy platnými ve vaší zemi.



## SOULAD SE SMĚNICÍ EU 2006/66/ES a následujícími změnami.

Symbol přeškrtnuté nádoby na bateriích nebo na obalu výrobku naznačuje, že na konci své životnosti musí být zlikvidované odděleně od domácího odpadu, nesmí být likvidované jako komunální odpad, ale musí být odevzdané do sběrného centra nebo vrácené prodejci při nákupu nových dobíjecích a nenabíjecích baterií. Případný chemický symbol Hg, Cd, Pb, umístěný pod přeškrtnutým košem, označuje typ látky obsažené v baterii, Hg = rtuť, Cd = kadmium, Pb = olovo. Uživatel je zodpovědný za to, že baterie budou po skončení životnosti odevzdané do příslušných sběrných středisek, aby se usnadnila likvidace a recyklace. Odpovídající separovaný sběr, odkud jsou vybité baterie dále předané k recyklaci, přispívá ke zpracováním a likvidací odpadu, které se provádí v souladu s životním prostředím, k odstranění možných negativních dopadů na životní prostředí a na zdraví a podporuje recyklaci materiálů, z nichž se skládají baterie. Nelegální likvidace výrobku uživatelem způsobuje poškození životního prostředí a lidského zdraví. Podrobnější informace týkající se systému sběru, které jsou k dispozici, získáte u míst-

ní služby likvidace odpadu nebo v obchodě, v němž jste výrobek zakoupili.

## **ZÁRUKA**

Na výrobek se vztahuje záruka, která pokrývá jakoukoli vadu výrobku při běžných podmínkách použití v souladu s návodem k použití. Záruka se nevztahuje na škody vzniklé v důsledku nesprávného použití, opotřebení nebo nahodilých událostí. Pokud jde o záruku na vady v souvislosti s kompatibilitou, po dobu jejího trvání se v příslušných případech řídíte zvláštními právními předpisy, které platí v zemi, kde byl výrobek zakoupen.

# PL Baza Kiros i-Size

## INSTRUKCJA UŻYTKOWANIA

**WAŻNE!**  
**PRZECZYTAJ UWAŻNIE I ZACHOWAJ NA  
PRZYSZŁOŚĆ JAKO ODNIESIENIE.**

**BARDZO WAŻNE! NALEŻY NATYCHMIAST  
PRZECZYTAĆ**

WAŻNE: PRZED UŻYCIEM PRZECZYTAĆ UWAŻNIE TĘ INSTRUKCJĘ W CAŁOŚCI, ABY NIE DOPUŚCIĆ DO NIEBEZPIECZNYCH SYTUACJI W CZASIE UŻYTKOWANIA ORAZ ZACHOWAĆ JĄ NA PRZYSZŁOŚĆ. ABY ZAPEWNIĆ BEZPIECZEŃSTWO DZIECKA, DOKŁADNIE STOSOWAĆ SIĘ DO INSTRUKCJI.

OSTRZEŻENIE: W CELU UNIKNIĘCIA NIEBEZPIECZEŃSTWA UDUSZENIA USUŃ POKRYCIE Z TWORZYWA SZTUCZNEGO PRZED UŻYCIEM WYROBU. POKRYCIE TO NALEŻY ZNISZCZYĆ LUB TRZYMAĆ POZA ZASIĘGIEM NIEMOWIAŁT I DZIECI. ZALECA SIĘ WYRZUCENIE TYCH ELEMENTÓW DO SPECJALNYCH POJEMNIKÓW SELEKTYWNEJ ZBIÓRKI ODPADÓW, ZGODNIE Z OBOWIĄZUJĄCYMI PRZEPISAMI.

NIE używać produktu przez okres powyżej 5 lat. Po tym okresie, zmiany materiałów (na przykład z powodu wystawiania na promienie słoneczne) mogą zmniejszyć lub pogorszyć skuteczność produktu.

### 1.1 KONFIGURACJE PRODUKTU

Baza i-Size jest homologowana do użycia z fotelikami:

- Kiros i-Size Clip-On (Rys. A) kompatybilnym z wózkiem Alysia
- Kiros i-Size Fast-In (Rys. B) kompatybilnym z wózkiem Best Friend i innymi wózkami z oferty Chicco.

Instrukcje te dotyczą instalacji bazy i-Size w samochodzie, natomiast w celu instalacji fotelików kompatybilnych należy opierać się o

instrukcje poszczególnego fotelika.

- Jest to baza do fotelika i-Size Chicco, homologowana zgodnie z regulaminem UN/ECE R129, do zastosowania w samochodach z fotelikami "i-Size kompatybilnymi", tak jak wskazano przez producenta samochodu w instrukcji obsługi samochodu oraz w załączonym wykazie zgodności pojazdów. W przypadku wątpliwości skontaktować się z producentem lub sprzedawcą fotelika.
- **OSTRZEŻENIE!** Poważne zagrożenie! Fotelika nie instalować na fotelach, gdzie włączony jest airbag.

### 1.2 OPIS ELEMENTÓW SKŁADOWYCH

Baza i-Size

Rys. C

- Łączniki Isofix
- Dźwignia do wyjmowania łączników Isofix
- Wskaźniki informujące o zaczepieniu systemu Isofix
- Przyciski zwalniające łączniki Isofix
- Gniazda zaczepu fotelika
- Wskaźnik prawidłowego zaczepienia fotelika
- Noga podpierająca
- Przycisk regulacji wysokości podpory
- Wskaźnik prawidłowej instalacji podpory
- Drażek przeciwko odbijaniu się

### 1.3 INSTALOWANIE I DEMONTOWANIE BAZY I-SIZE

Aby zainstalować bazę i-Size postępować w sposób następujący:

- Zdjąć plastikowy pokrowiec z Support Leg (Rys. 1).
- Wyciągnąć Support Leg (nogę podpierającą) (G) (Rys. 1A). Sygnał dźwiękowy uruchomi się i zakończy po przeprowadzonej prawidłowej instalacji bazy i-Size.
- Całkowicie wyciągnąć obydwa łączniki Isofix (A) bazy, pociągając za dźwignię wyjmowania łączników (B) (Rys. 2) i upewnić się, że system został wysunięty do końca.
- Bazę i-Size umieścić na wybranym fotelu i zaczepić łączniki Isofix o zaczepy znajdujące się między oparciem a siedziskiem (Rys. 3). Charakterystyczny dźwięk „klik” sygnalizuje zaczepienie łączników.

**OSTRZEŻENIE!** Upewnij się, że zaczepiono wszystko w prawidłowy sposób, sprawdzając, czy dwa wskaźniki (C) są koloru zielonego.

- Bazę i-Size zdecydowanie popchnąć w kierunku oparcia fotela samochodu (Rys. 4), aby zapewnić maksymalne przyleganie.
- Sprawdzić prawidłowe zamocowanie dwóch łączników, próbując pociągnąć kilka razy bazę.
- Umieścić Support Leg (nogę podpierającą) (G) i wyregulować ją poprzez odnośny przycisk regulacyjny (H) (Rys. 5). Gdy Support Leg jest prawidłowo zainstalowany, sygnał dźwiękowy przerywa się i jednocześnie wskaźnik (I) zmienia kolor na zielony (Rys. 6).

## ZDEJMOWANIE

Nacisnąć przycisk regulacji (H) podpory, skracając ją do oporu. Podnieść dźwignię do wyjmowania łączników ISOFIX (B) oddalając bazę od oparcia do samego końca.

Odłączyć łączniki ISOFIX naciskając przyciski zwalniające (D) (Rys. 7).

Trzymając wciśniętą dźwignię do wyjmowania łączników ISOFIX (B), docisnąć system ISOFIX wewnątrz bazy tak, aby został on całkowicie wsunięty w podstawę. Obrócić Nogę podpierającą i zaczepić stopę podpory w odpowiednim gnieździe, dezaktywując sygnał dźwiękowy.

## OSTRZEŻENIA DOTYCZĄCE ELEMENTÓW ELEKTRYCZNYCH

- W celu wymiany baterii: poluzować śrubę wieczka umieszczonego na podporze (Rys. 8), otworzyć wieczko (Rys. 9), wyjąć z wnęki rozładowaną baterię, włożyć nową baterię zwracając uwagę, aby zachować prawidłową biegunowość podczas wkładania (biegun dodatni skierowany ku górze) (Rys. 10), zamknąć wieczko i dokręcić śrubę do oporu.
- Baterię może wymieniać tylko osoba dorosła.
- Używać baterii CR 2032 3V, identycznej jak zalecana dla tego produktu.
- Nie należy pozostawiać baterii lub ewentualnych narzędzi w miejscach dostępnych dla dzieci.
- Zawsze wyjmować zużyte baterie z produktu w celu uniknięcia ewentualnego wycieku płynu, który mógłby uszkodzić produkt.
- Nie wrzucać wyczerpanych baterii do ognia

ani nie wyrzucać ich do otoczenia. Należy je wrzucać do specjalnych pojemników selektywnej zbiórki odpadów.

- W razie odnotowania wycieku płynu z baterii, należy natychmiast wymienić baterie po uprzednim starannym wyczyszczeniu ich wnęki oraz umyć dokładnie ręce w przypadku kontaktu z wyciekłym płynem.
- Baterie, z których wycieka elektrolit natychmiast wyrzucić: mogą powodować poparzenia skóry lub inne uszkodzenia.
- Unikać kontaktu części elektrycznej z wodą lub płynami; woda przenikająca do wewnątrz uszkadza układ elektroniczny.

## UTYLIZACJA WYROBU

Po zakończeniu okresu eksploatacji Fotelik nie powinien być używany i należy go wyrzucić. Ze względu na ochronę środowiska należy segregować różnego rodzaju odpady zgodnie z przepisami obowiązującymi w kraju użytkownika.



## ZGODNOŚĆ Z DYREKTYWĄ EU 2006/66/WE i późniejszymi zmianami.

Symbol przekreślonego kosza na kółkach znajdujący się na bateriach lub na opakowaniach produktu oznacza, że baterie na koniec okresu użytkowania, oddzielone od odpadów domowych, nie mogą być utylizowane jako normalne odpady komunalne, ale powinny zostać przekazane do punktu segregacji odpadów lub oddane w punkcie sprzedaży w momencie zakupu równorzędnych baterii wielokrotnego ładowania bądź równorzędnych baterii jednorazowych. Ewentualny symbol chemiczny Hg, Cd, Pb, znajdujący się pod przekreślonym pojemnikiem oznacza rodzaj substancji znajdującej się w baterii: Hg=Rtęć, Cd=Kadm, Pb=Ołów. Użytkownik jest odpowiedzialny za oddanie baterii po zakończeniu ich użytkowania do odpowiedniego punktu zbiórki, aby umożliwić ich obróbkę i recykling. Odpowiednia segregacja odpadów mająca na celu poddanie zużytych baterii procesowi recyklingu, przetwarzania i unieszkodliwiania przyczynia się do zmniejszenia możliwego, negatywnego wpływu na środowisko i

na zdrowie człowieka, a także ułatwia recykling substancji w nich zawartych. Niewłaściwe unieszkodliwianie produktu przez użytkownika powoduje szkodliwy wpływ na środowisko i na zdrowie człowieka. W celu uzyskania szczegółowych informacji dotyczących dostępnych punktów zbiórki odpadów należy zwrócić się do lokalnej służby oczyszczania lub do sklepu, gdzie produkt został zakupiony.

## **GWARANCJA**

Produkt jest objęty gwarancją w zakresie wszystkich wad, które dotyczą niezgodności z umową w normalnych warunkach użytkowania odpowiadających wymaganiom przewidzianym w instrukcji użytkowania. Gwarancja nie będzie miała natomiast zastosowania w przypadku uszkodzeń powstałych w wyniku niewłaściwego użytkowania, zużycia lub przypadkowych zdarzeń. Odnośnie czasu trwania gwarancji dotyczącej wad zgodności, odsyła się do przepisów prawa krajowego zastosowanych w kraju zakupu, jeśli dotyczy.



# EL Βάση Kiros iSize

## ΟΔΗΓΙΕΣ ΧΡΗΣΗΣ

### ΣΗΜΑΝΤΙΚΟ!

**ΔΙΑΒΑΤΕ ΠΡΟΣΕΚΤΙΚΑ ΤΙΣ ΟΔΗΓΙΕΣ ΚΑΙ ΦΥΛΑΞΤΕ ΤΕΣ ΓΙΑΤΙ ΜΠΟΡΕΙ ΝΑ ΤΙΣ ΧΡΕΙΑΣΤΕΙΤΕ ΣΤΟ ΜΕΛΛΟΝ.**

**ΕΞΑΙΡΕΤΙΚΑ ΣΗΜΑΝΤΙΚΟ! ΔΙΑΒΑΣΤΕ ΑΜΕΣΩΣ.**

ΣΗΜΑΝΤΙΚΟ: ΠΡΙΝ ΑΠΟ ΤΗ ΧΡΗΣΗ ΔΙΑΒΑΣΤΕ ΠΡΟΣΕΚΤΙΚΑ ΚΑΙ ΟΛΟΚΛΗΡΟ ΤΟ ΕΓΧΕΙΡΙΔΙΟ ΟΔΗΓΙΩΝ ΧΡΗΣΗΣ ΓΙΑ ΝΑ ΑΠΟΦΥΓΕΤΕ ΤΥΧΟΝ ΚΙΝΔΥΝΟΥΣ ΚΑΤΑ ΤΗ ΧΡΗΣΗ ΚΑΙ ΦΥΛΑΞΤΕ ΤΟ ΓΙΑ ΜΕΛΛΟΝΤΙΚΗ ΑΝΑΦΟΡΑ. ΓΙΑ ΝΑ ΜΗΝ ΘΕΣΕΤΕ ΣΕ ΚΙΝΔΥΝΟ ΤΗΝ ΑΣΦΑΛΕΙΑ ΤΟΥ ΠΑΙΔΙΟΥ ΣΑΣ, ΘΡΕΙΤΕ ΠΡΟΣΕΚΤΙΚΑ ΤΙΣ ΟΔΗΓΙΕΣ ΑΥΤΕΣ.

ΠΡΟΕΙΔΟΠΟΙΗΣΗ: ΠΡΙΝ ΤΗΝ ΧΡΗΣΗ ΑΦΑΙΡΕΣΤΕ ΚΑΙ ΠΕΤΑΞΤΕ ΤΥΧΟΝ ΠΛΑΣΤΙΚΕΣ ΣΑΚΟΥΛΕΣ ΚΑΙ ΟΛΑ ΤΑ ΣΤΟΙΧΕΙΑ ΣΥΣΚΕΥΑΣΙΑΣ ΤΟΥ ΠΡΟΪΟΝΤΟΣ Η ΚΡΑΤΗΣΤΕ ΤΑ ΜΑΚΡΙΑ ΑΠΟ ΤΑ ΠΑΙΔΙΑ. ΣΥΝΙΣΤΑΤΑΙ ΝΑ ΑΠΟΡΡΙΠΤΕΤΕ ΑΥΤΑ ΤΑ ΣΤΟΙΧΕΙΑ ΧΡΗΣΙΜΟΠΟΙΩΝΤΑΣ ΤΟΥΣ ΕΙΔΙΚΟΥΣ ΚΑΔΟΥΣ ΑΝΑΚΥΚΛΩΣΗΣ ΣΥΜΦΩΝΑ ΜΕ ΤΗΝ ΙΣΧΥΟΥΣΑ ΝΟΜΟΘΕΣΙΑ.

ΜΗΝ χρησιμοποιείτε το προϊόν για περίοδο μεγαλύτερη από 5 χρόνια. Μετά από αυτή την περίοδο οι αλλοιώσεις των υλικών (π.χ. λόγω έκθεσης στο ηλιακό φως) μπορεί να μειώσουν την αποτελεσματικότητα του προϊόντος.

### 1.1 ΔΙΑΜΟΡΦΩΣΕΙΣ ΤΟΥ ΠΡΟΪΟΝΤΟΣ

Η βάση i-Size διαθέτει έγκριση τύπου για χρήση με τα παιδικά καθίσματα:

- Kiros i-Size Clip-On (Εικ. Α) συμβατό με καροτσάκι περιπάτου Alysia
- Kiros i-Size Fast-In (Εικ. Β) συμβατό με καροτσάκι περιπάτου Best Friend και με άλλα καροτσάκια περιπάτου της γκάμας Chicco.

Αυτές οι οδηγίες αναφέρονται στην εγκατάσταση της Βάσης i-Size στο αυτοκίνητο, για την εγκατάσταση των συμβατών παιδικών

καθισμάτων ανατρέξτε στο εγχειρίδιο κάθε παιδικού καθίσματος.

- Αυτή είναι μια βάση για το παιδικό κάθισμα i-Size της Chicco, με έγκριση τύπου σύμφωνα με τον κανονισμό UN/ECE R129, για χρήση σε οχήματα με καθίσματα συμβατά με "i-Size" όπως υποδεικνύεται από τον κατασκευαστή του αυτοκινήτου στο εγχειρίδιο οδηγιών του αυτοκινήτου και στον κατάλογο συμβατότητας οχημάτων που επισυνάπτεται. Σε περίπτωση αμφιβολίας, επικοινωνήστε με τον κατασκευαστή ή τον μεταπωλητή του παιδικού καθίσματος.
- **ΠΡΟΕΙΔΟΠΟΙΗΣΗ!** Σοβαρός κίνδυνος! Μην τοποθετείτε το παιδικό κάθισμα σε καθίσματα όπου ο αερόσακος είναι ενεργοποιημένος.

### 1.2 ΠΕΡΙΓΑΡΦΗ ΕΞΑΡΤΗΜΑΤΩΝ

Βάση i-Size

Εικ. C

- A. Σύνδεσμοι Isofix
- B. Μοχλός εξαγωγής συνδέσμων Isofix
- C. Δείκτες σύνδεσης συστήματος Isofix
- D. Πλήκτρα αποσύνδεσης συνδέσμων Isofix
- E. Υποδοχές σύνδεσης καθίσματος αυτοκινήτου
- F. Δείκτης σωστής σύνδεσης καθίσματος αυτοκινήτου
- G. Πόδι στήριξης
- H. Πλήκτρο ρύθμισης ύψους ποδιού στήριξης
- I. Δείκτης σωστής εγκατάστασης ποδιού στήριξης
- J. Rebound bar (Μπάρα προστασίας)

### 1.3 ΕΓΚΑΤΑΣΤΑΣΗ ΚΑΙ ΑΦΑΙΡΕΣΗ ΤΗΣ ΒΑΣΗΣ I-SIZE

Για να εγκαταστήσετε τη βάση i-Size προχωρήστε με τον υποδεικνυόμενο τρόπο:

- Αφαιρέστε το πλαστικό καπάκι από το πόδι στήριξης (Support Leg) (Εικ. 1).
- Αφαιρέστε το πόδι στήριξης (Support Leg) (G) (Εικ. 1Α). Ενεργοποιείται ένα ηχητικό σήμα και παύει όταν ολοκληρωθεί η εγκατάσταση της βάσης i-Size.
- Αφαιρέστε εντελώς και τους δύο συνδέσμους Isofix (A) της βάσης τραβώντας το μοχλό εξαγωγής συνδέσμων (B) (Εικ. 2) και βεβαιωθείτε ότι το σύστημα έχει εξαχθεί μέχρι το τέλος διαδρομής.
- Τοποθετήστε τη βάση i-Size πάνω στο προεπιλεγμένο κάθισμα και συνδέστε τους συνδέσμους Isofix με τα άγκιστρα που υπάρχουν μεταξύ της πλάτης και του καθίσματος (Εικ.

3). Ένα χαρακτηριστικό "κλακ" θα ειδοποιήσει για την πραγματοποίηση της σύνδεσης των συνδέσμων.

**ΠΡΟΕΙΔΟΠΟΙΗΣΗ!** Βεβαιωθείτε ότι η σύνδεση έγινε σωστά ελέγχοντας ότι οι δύο δείκτες (C) δείχνουν πράσινο χρώμα.

- Σπρώξτε με δύναμη τη βάση i-Size προς τη πλάτη του καθίσματος αυτοκινήτου (Εικ. 4) για να εξασφαλίσετε τη μέγιστη εφαρμογή.

- Βεβαιωθείτε ότι στερεώθηκαν καλά οι δύο σύνδεσμοι δοκιμάζοντας να τραβήξετε πολλές φορές τη βάση.

- Τοποθετήστε το πόδι στήριξης (G) και ρυθμίστε το μέσω του ειδικού πλήκτρου ρύθμισης (H) (Εικ. 5). Όταν τοποθετηθεί σωστά το πόδι στήριξης το ηχητικό σήμα διακόπτεται και ταυτόχρονα ο δείκτης (I) γίνεται πράσινος (Εικ. 6).

## ΑΠΕΓΚΑΤΑΣΤΑΣΗ

Πατήστε το πλήκτρο ρύθμισης (H) του ποδιού στήριξης για να μαζευτεί μέχρι τέρμα. Σηκώστε το μοχλό εξαγωγής των συνδέσμων ISOFIX (B) απομακρύνοντας τη βάση από την πλάτη μέχρι το τέλος διαδρομής.

Πατουνδέστε τους συνδέσμους ISOFIX πιέζοντας τα πλήκτρα αποσύνδεσης (D) (Εικ. 7).

Κρατώντας πατημένο το μοχλό εξαγωγής των συνδέσμων ISOFIX (B), σπρώξτε το σύστημα ISOFIX στο εσωτερικό της βάσης και βεβαιωθείτε ότι έφτασε στο τέλος διαδρομής. Περιστρέψτε το πόδι στήριξης και συνδέστε το πόδι στην ειδική έδρα, απενεργοποιώντας το ηχητικό σήμα.

## ΠΡΟΕΙΔΟΠΟΙΗΣΕΙΣ ΗΛΕΚΤΡΙΚΩΝ ΜΕΡΩΝ

- Για να αντικαταστήσετε τη μπαταρία: χαλαρώστε τη βίδα του καπακιού που υπάρχει στο πόδι στήριξης (Εικ. 8), ανοίξτε το καπάκι (Εικ. 9), αφαιρέστε από μέσα την άδεια μπαταρία, τοποθετήστε μια καινούργια, με προσοχή ώστε να τηρήσετε τη σωστή πολικότητα εισαγωγής (θετικός πόλος γυρισμένος προς τα επάνω) (Εικ. 10), επαντοποθετήστε το καπάκι και σφίξτε μέχρι τέρμα τη βίδα.
- Η αντικατάσταση της μπαταρίας πρέπει να πραγματοποιείται πάντα από έναν ενήλικα.
- Χρησιμοποιήστε μια μπαταρία CR 2032 των 3V ίδια με τον τύπο που συνιστάται για τη λειτουργία του συγκεκριμένου προϊόντος.
- Φυλάξτε τις μπαταρίες και τυχόν εργαλεία μακριά από τα παιδιά.
- Να αφαιρείτε πάντα τις άδειες μπαταρίες από το παιχνίδι, για να αποφύγετε βλάβες από ενδεχόμενες διαρροές του υγρού των μπαταριών.

- Μην κείτε και μην πετάτε στο περιβάλλον τις άδειες μπαταρίες, αλλά διαθέστε τις στους ειδικούς κάδους ανακύκλωσης.
- Στη περίπτωση κατά την οποία οι μπαταρίες έχουν χάσει υγρό, αντικαταστήστε τις αμέσως, φροντίζοντας να καθαρίσετε τη θήκη τους και να πλύνετε προσεκτικά τα χέρια σας, αν έχουν έρθει σε επαφή με το υγρό που διέρρευσε.
- Πετάτε αμέσως τις μπαταρίες που χάνουν υγρό: γιατί μπορεί να προκαλέσουν εγκαύματα ή άλλες κακώσεις.
- Αποφεύγετε την επαφή του ηλεκτρικού τμήματος με νερό ή άλλα υγρά, γιατί η εισχώρηση νερού καταστρέφει το ηλεκτρονικό κύκλωμα.

## ΑΠΟΡΡΙΨΗ ΤΟΥ ΠΡΟΪΟΝΤΟΣ

Όταν το παιδικό κάθισμα δεν χρησιμοποιείται πλέον πρέπει να απορρίπτεται. Για λόγους σεβασμού προς το περιβάλλον, χρησιμοποιήστε τους ειδικούς κάδους ανακύκλωσης, σύμφωνα με τους ισχύοντες κανονισμούς στη χώρα σας.



## ΣΥΜΜΟΡΦΩΣΗ ΜΕ ΤΗΝ ΟΔΗΓΙΑ ΕΕ 2006/66/ΕΚ και ακόλουθες τροποποιήσεις.

Το σύμβολο με το διαγραμμένο κάδο που αναγράφεται στις μπαταρίες ή στη συσκευασία του προϊόντος, υποδεικνύει ότι οι μπαταρίες, μετά το τέλος της ωφέλιμης ζωής τους, πρέπει να απορρίπτονται χωριστά από τα υπόλοιπα οικιακά απόβλητα, στα ειδικά κέντρα διάθεσης και ανακύκλωσης ειδών ηλεκτρολογικού και ηλεκτρονικού εξοπλισμού ή να παραδίδεται στον πωλητή κατά την αγορά καινούριων επαφωρτιζόμενων ή μη μπαταριών. Το χημικό σύμβολο Hg, Cd, Pb, που ενδεχομένως αναγράφεται στο διαγραμμένο κάδο, δείχνει τον τύπο της ουσίας που περιέχει η μπαταρία, Hg=Υδράργυρος, Cd=Κάδμιο, Pb=Μόλυβδος. Ο χρήστης είναι υπεύθυνος για την παράδοση των μπαταριών στο τέλος ζωής τους στο χώρο διάθεσης των αποβλήτων, προκειμένου να διευκολύνεται η επεξεργασία και η ανακύκλωση. Η κατάλληλη διαδικασία συλλογής επιτρέπει την ανακύκλωση, επεξεργασία και οικολογική διάθεση των εξαντλημένων μπαταριών και συμβάλλει στην αποφυγή αρνητικών συνεπειών για το περιβάλλον και την ανθρώπινη υγεία και ευνοεί την ανακύκλωση των ουσιών από τις οποίες αποτελούνται οι μπαταρίες. Η παράνομη απόρριψη του προϊόντος από τον χρήστη προκαλεί

ζημία στο περιβάλλον και την ανθρώπινη υγεία. Για περισσότερες πληροφορίες σχετικά με τα διαθέσιμα συστήματα συλλογής, παρακαλούμε απευθυνθείτε στις κατά τόπους δημόσιες υπηρεσίες καθαριότητας ή στο κατάστημα από το οποίο αγοράσατε τη συσκευή.

## **ΕΓΓΥΗΣΗ**

Το προϊόν παρέχει εγγύηση για κάθε παράλειψη συμμόρφωσης υπό κανονικές συνθήκες χρήσης όπως προβλέπεται από τις οδηγίες χρήσης. Συνεπώς, η εγγύηση δεν θα ισχύει, αν οι ζημιές οφείλονται σε ακατάλληλη χρήση, φθορά ή τυχαία γεγονότα. Για τη διάρκεια της εγγύησης σχετικά με ελαττώματα συμμόρφωσης, σας παραπέμπουμε στις ειδικές προβλέψεις των εθνικών διατάξεων που εφαρμόζονται στη χώρα αγοράς, εφόσον προβλέπονται.

# TR Kiros i-Size Taban

## KULLANIM TALİMATLARI

**ÖNEMLİ!**  
**DIKKATLİ BİR ŞEKİLDE OKUYUN VE İLERİDE BAŞVURMAK ÜZERE SAKLAYIN.**

**ÇOK ÖNEMLİ! ÖNCELİKLİ OLARAK OKUNMALIDIR.**

ÖNEMLİ: ÜRÜNÜ KULLANIRKEN RİSKLERİ ÖNLEMEK İÇİN KULLANIMDAN ÖNCE BU KULLANIM KILAVUZUNUN TAMAMINI DİKKATLE OKUYUNUZ VE İLERİDE BAŞVURMAK ÜZERE SAKLAYINIZ. ÇOCUĞUNUZUN GÜVENLİĞİNİ TEHLİKEYE ATMAMAK İÇİN, BU TALİMATLARI DİKKATLİ ŞEKİLDE İZLEYİNİZ.

UYARI: KULLANMAYA BAŞLAMADAN ÖNCE ÜRÜNÜN TÜM PLASTİK POŞETLERİ VE AMBALAJ MALZEMELERİNİ ÇIKARIP ATINIZ VE BUNLARI ÇOCUKLARIN ULAŞAMAYACAKLARI YERLERDE SAKLAYINIZ. GEÇERLİ OLAN YÖNETMELİKLER UYARINCA, BU MADDELERİN AYRI BİR ATIK AYRIŞTIRMA TOPLAMA NOKTASINA ATILMASI TAVSİYE EDİLMEKTEDİR.

Ürünü 5 yıldan daha uzun bir süre KULLANMAYIN. Bu süre geçtikten sonra, malzemelerde meydana gelecek değişiklikler (örn. güneş ışığına maruz kalma nedeniyle) ürünün etkililiğini azaltabilir veya bozabilir.

### 1.1 ÜRÜN YAPILANDIRMALARI

i-Size Taban, aşağıdaki çocuk oto koltukları ile kullanım için onaylanmıştır:

- Alysia puset ile uyumlu Kiros i-Size Clip-On (Şek. A)
- Best Friend puset ve Chicco ürün gamındaki diğer pusetler ile uyumlu Kiros i-Size Fast-In (Şek. B).

Bu talimatlar, i-Size Tabanın arabaya montajına yöneliktir; uyumlu koltukları takmak için, her bir çocuk oto koltuğunun kılavuzuna bakınız.

• Bu, araç üreticisi tarafından araç kullanım kılavuzunda ve ekli uyumlu araç listesinde belirtildiği şekilde, araçlardaki "i-Size uyumlu" koltuklarda kullanımı, R129 no'lu UN/ECE Yönetmeliği kapsamında onaylanan, bir Chicco i-Size çocuk oto koltuğuna yönelik bir Tabandır. Şüpheli durumda, lütfen çocuk oto koltuğu üreticisi ya bayi ile iletişime geçiniz.

• **UYARI!** Ciddi Tehlike! Çocuk oto koltuğunu, hava yastığının aktif olduğu koltuklara takmayınız.

### 1.2 PARÇALARIN AÇIKLAMASI

i-Size taban

Şek. C

- A. Isofix bağlantı parçaları
- B. Isofix bağlantı parçası çıkarma kolu
- C. Isofix sistemi bağlantı göstergeleri
- D. Isofix bağlantı parçası serbest bırakma düğmeleri
- E. Çocuk oto koltuğu sabitleme yuvaları
- F. Çocuk oto koltuğu doğru sabitleme göstergesi
- G. Destek ayağı
- H. Destek ayağı yükseklik ayarlama düğmesi
- I. Destek ayağı doğru montaj göstergesi
- J. Geri sekme kolu

### 1.3 I-SIZE TABANIN TAKILMASI VE SÖKÜLMESİ

i-Size tabanı takmak için belirtilen adımları takip ediniz:

- Plastik kapağı, Destek Ayağından çıkarınız (Şek. 1).
- Destek Ayağını (G) çıkarınız (Şek. 1A). Bir sesli sinyal devreye girecek ve i-Size taban doğru şekilde takıldığında duracaktır.
- Bağlantı parçası çıkarma kolunu (B) çekerek tabanın her iki Isofix bağlantı parçasını (A) tamamen çıkarınız (Şek. 2). Sistemin uç durdurucuya kadar çıkarıldığından emin olunuz.
- i-Size tabanı istenen koltuğa yerleştiriniz ve Isofix bağlantı parçalarını sırt desteği ile araç koltuğu arasında yer alan bağlantı noktalarına bağlayınız (Şek. 3). Bağlantı parçaları yerine oturduğunda bir "tik" sesi duyacaksınız.
- UYARI!** İki göstergenin (C) yeşil olduğunu kontrol ederek, bağlantının doğru yapıldığından emin olunuz.
- i-Size tabanı araç koltuğunun sırt desteğine

kuvvetlice iterek (Şek. 4) yerine sabitlendiğinden emin olunuz.

- Tabanı birkaç kez çekmeyi deneyerek, iki bağlantı parçasının doğru şekilde sabitlendiğini kontrol ediniz.
- Destek Ayağını (G) yerleştiriniz ve ayar tuşunu (H) kullanarak ayarlayınız (Şek. 5). Destek ayağı doğru şekilde takıldığında sesli sinyal duracak ve aynı zamanda gösterge (I) yeşile dönecektir (Şek. 6).

## SÖKME

Destek ayağı ayar tuşuna (H) basınız ve ayağı uç durdurucuya kadar kısaltınız. ISOFIX bağlantı parçası çıkarma kolunu (B) kaldırınız ve tabanı sırt desteğinden uç durdurucuya doğru çekiniz.

Serbest bırakma düğmelerine (D) basarak ISOFIX bağlantı parçalarını serbest bırakınız (Şek. 7).

ISOFIX bağlantı parçası çıkarma kolunu (B) aşağıya bastırıp tutunuz, ISOFIX tabanı tabanın içine itiniz ve uç durdurucuya ulaştığından emin olunuz. Destek ayağını çeviriniz ve ayak uçlarını ilgili yuvalara sabitleyerek sesli sinyali devre dışı bırakınız.

## ELEKTRİKLİ PARÇALARA İLİŞKİN UYARILAR

- Pili değiştirmek için: destek ayağının ucunda yer alan vidayı gevşetiniz (Şek. 8), kapağı açınız (Şek. 9), biten pili yuvasından çıkartınız, pil kutuplarının doğru olmasına dikkat ederek yeni pili yerleştiriniz (pozitif kutup yukarı bakmalıdır) (Şek. 10), kapağı yeniden takınız ve vidayı tamamen sıkıştırınız.
- Piller yalnızca bir yetişkin tarafından değiştirilmelidir.
- Bu ürünün kullanımı için tavsiye edilen tipe benzer bir 3V, CR 2032 pil kullanınız.
- Pilleri ve aletleri daima çocukların erişiminden uzak tutunuz.
- Ürüne hasar verecek tüm olası sıvı sızıntılarını önlemek için, tükenmiş pilleri daima üründen çıkarınız.
- Biten pilleri ateşe atmayınız veya çöp olarak çevreye atmayınız; atık sınıflandırma yoluyla bertaraf edilmeleri gerekmektedir.
- Pillerin sıvı sızdırması durumunda, pil bölme-

sinı temizlemeyi unutmadan pilleri hemen değiştiriniz; elleriniz bu sıvıyla temas ettiyse, ellerinizi iyice yıkayınız.

- Sızıntı yapan pilleri daima hemen atınız: yarıklara ya da diğer türlü yaralanmalara neden olabilirler.
- Elektrikli kısımların su ya da sıvılara temas etmesini önleyiniz; su elektronik devresine hasar verecektir.

## ÜRÜNÜN ELDEN ÇIKARILMASI

Çocuk oto koltuğu, orijinal güvenlik standartlarına uygunluğunu kaybettiğinde, koltuğu kullanmayı bırakınız ve uygun bir toplama noktasında bertaraf ediniz. Çocuk oto koltuğuna daima kullanıldığı ülkede geçerli olan çevre kuralları ve yönetmeliklerine uygun olarak bertaraf ediniz.



## Değiştirilmiş şekliyle AB YÖNERGESİ 2006/66/EC'ye UYGUNLUK.

Pillerin üzerinde bulunan üzeri çarpıyla işaretlenmiş çöp kutusu sembolü, kullanım ömrünün sonunda, pillerin ayrı bir atık bertaraf sahasına götürülmesi veya benzer şarj edilebilir ya da şarj edilmeyen piller aldığınızda satıcıya iade edilmesi yoluyla ev çöplerinden ayrı bertaraf edilmesi gerektiğini belirtir. Üstü çizili tekerlekli çöp kutusu sembolünün alt kısmına yazılan kimyasal semboller (Cıva için Hg, kadmiyum için Cd, kurşun için Pb) pilin içerdiği madde tipini belirtir. Kullanıcı, pillerin kullanım ömrünün sonunda; işlenebilmeleri ve geri dönüştürülebilmeleri için, pilleri özel atık bertaraf sahalarına götürmekten sorumludur. Eski oyuncağınızın doğru şekilde ayrı olarak bertaraf edilmesi, çevre ve insan sağlığı üzerindeki olası olumsuz sonuçların önlenmesine ve ürünün yapıldığı malzemelerin geri dönüştürülmesine yardımcı olacaktır. Kullanıcının ürünü yasal olmayan yollarla elden çıkarması çevreye ve insan sağlığına zarar verecektir. Mevcut çöp toplama sistemleri ile ilgili daha detaylı bilgi için yerel atık bertaraf etme hizmetine veya ürünü satın almış olduğunuz mağazaya başvurunuz.

## GARANTİ

Ürün, talimatlarda belirtilen normal kullanım

koşullarında, tüm uygunluk kusurlarına karşı garantilidir. Bu nedenle garanti; hatalı kullanım, aşınma veya kazara meydana gelen olaylardan kaynaklanan hasar durumunda geçerli değildir. Uygunluğa ilişkin kusurlarla ilgili garanti süresi için lütfen satın alınan ülkede geçerli ulusal kanunlardaki özel hükümlere başvurunuz.

# HR Postolje Kiros i-Size

## UPUTE ZA UPORABU

### VAŽNO!

**PAŽLJIVO PROČITAJTE I ČUVAJTE ZA BUDUĆU UPORABU.**

### VRLO VAŽNO! ODMAH PROČITAJTE.

VAŽNO: PRIJE UPORABE PAŽLJIVO I U CIJELOSTI PROČITAJTE OVAJ PRIRUČNIK S UPUTAMA KAKO BISTE IZBJEGLI OPASNOSTI PRI UPORABI I ČUVAJTE GA ZA BUDUĆE POTREBE. DA NE BISTE UGROZILI SIGURNOST SVOG DJETETA PAŽLJIVO SLIJEDITE OVE UPUTE.

UPOZORENJE: PRIJE UPORABE SKINITE I UKLONITE MOGUĆE PLASTIČNE VREĆICE I SVE DIJELOVE KOJI ČINE AMBALAŽU PROIZVODA ILI IH U SVAKOM SLUČAJU DRŽITE DALEKO OD DOHVATA DJECE. PREPORUČUJEMO DA TE ELEMENTE ODLOŽITE ODVOJENO, SUKLADNO VAŽEĆIM ZAKONIMA.

NE upotrebljavajte proizvod dulje od 5 godina. Nakon tog vremena, promjene na materijalu (na primjer zbog izloženosti sunčevoj svjetlosti) mogu smanjiti ili ugroziti učinkovitost proizvoda.

### 1.1 KONFIGURACIJE PROIZVODA

Postolje i-Size homologirano je za uporabu s autosjedralicama:

- Kiros i-Size Clip-On (sl. A), kompatibilna s dječjim kolicima Alysia
- Kiros i-Size Fast-In (sl. B), kompatibilna s dječjim kolicima Best Friend i ostalim dječjim kolicima iz programa Chicco.

Ove upute odnose se na postavljanje postolja i-Size u automobil, a za postavljanje kompatibilnih autosjedralica pogledajte priručnik navedenih autosjedralica.

- Ovo je postolje za autosjedralicu i-Size od Chicca, homologirano prema sigurnosnom

standardu UN/ECE R129 za uporabu u vozilima sa sjedalnicama "kompatibilnim s i-Size" kako navodi proizvođač automobila u priručniku s uputama za automobil i u priloženoj listi kompatibilnosti vozila. U slučaju nedoumica, obratite se proizvođaču ili prodavaču autosjedralice.

- **UPOZORENJE!** Ozbiljna opasnost! Ne postavljajte autosjedralicu na sjedala na kojima je aktivan zračni jastuk.

### 1.2 OPIS KOMPONENTI

Postolje i-Size

Sl. C

- A. Isofix konektori
- B. Polugica za izvlačenje konektora Isofix
- C. Indikatori izvršenog kačenja sustava Isofix
- D. Gumbi za otkačivanje konektora Isofix
- E. Sjedišta za kačenje autosjedralice
- F. Indikator pravilnog kačenja autosjedralice
- G. Support leg (noga postolja)
- H. Tipka za podešavanje visine noge postolja
- I. Indikator pravilnog postavljanja noge postolja
- J. Rebound bar (poluga protiv odskakivanja)

### 1.3 POSTAVLJANJE I VAĐENJE POSTOLJA I-SIZE

Za postavljanje postolja i-Size postupite kako se navodi.

- Skinite plastičnu navlaku s noge postolja (Support Leg) (sl. 1).
- Izvucite nogu postolja (Support Leg) (G) (sl. 1A). Aktivirat će se zvučni signal koji će prestati kad se dovrši postavljanje postolja i-Size.
- Potpuno izvucite oba konektora Isofix (A) iz postolja povlačeći polugicu za izvlačenje konektora (B) (sl. 2) i uvjerite se da se sustav izvukao sve do kraja hoda.
- Namjestite postolje i-Size na sjedalo koje ste izabrali za postavljanje i zakačite konektore Isofix na odgovarajuće kukice između naslona za leđa i sjedišta (sl. 3). Kada čujete karakterističan "klik", znači da su se konektori zakačili.

**UPOZORENJE!** Uvjerite se da je kačenje pravilno izvršeno provjeravajući pokazuju li dva indikatora (C) zelenu boju.

- Snažno gurnite postolje i-Size prema naslonu

za leđa u automobilu (sl. 4) kako biste osigurali najveće prijanjanje.

- Više puta pokušajte povući postolje kako biste provjerili jesu li se dva konektora pravilno pričvrstila.
- Namjestite Support Leg (nogu postolja) (G) i podesite je putem odgovarajuće tipke za podešavanje (H) (sl. 5). Kad se Support Leg pravilno postavi, zvučni signal se prekida i indikator (I) istovremeno postaje zelen (sl. 6).

## VAĐENJE

Pritisnite tipku za podešavanje (H) noge postolja i skratite nogu sve do kraja hoda. Podignite polugicu za izvlačenje konektora ISOFIX (B) udaljavajući postolje od naslona za leđa sve do kraja hoda.

Otklačite konektore ISOFIX pritiskom na gumb za otklačivanje (D) (sl. 7).

Držeći pritisnutu polugicu za izvlačenje konektora ISOFIX (B), gurnite sustav ISOFIX unutar postolja uvjerivši se da je dostigao kraj hoda. Okrenite Support Leg (nogu postolja) i zaključite je u odgovarajuće sjedište da se zvučni signal deaktivira.

## UPOZORENJA ZA ELEKTRIČNE DIJELOVE

- Za zamjenu baterije: otpustite vijak na poklopcu koji se nalazi na podnožju noge postolja (sl. 8), otvorite poklopac (sl. 9), izvadite praznu bateriju i stavite novu bateriju pazeći na ispravan polaritet (pozitivni pol okrenut prema gore) (sl. 10), ponovno stavite poklopac i do kraja zategnite vijak.
- Zamjenu baterije mora uvijek vršiti odrasla osoba.
- Rabite bateriju CR 2032 od 3 V jednaku preporučenom tipu za rad ovog proizvoda.
- Baterije ili eventualne alate nemojte ostavljati na dohvat djece.
- Uvijek izvadite prazne baterije iz proizvoda kako biste izbjegli da tekućina izađe iz njih i ošteti proizvod.
- Prazne baterije nemojte bacati u vatru ili u okoliš, nego ih odložite u odgovarajuće kutije za odvojeno sakupljanje.
- U slučaju da iz baterija počne istjecati tekućina, odmah ih zamijenite pazeći da očistite njihovo kućište te dobro operite ruke u slučaju

dotira s tekućinom koja je istekla.

- Odmah bacite baterije iz kojih istječe tekućina: mogu uzrokovati opekline ili druge ozljede.
- Pazite da električni dijelovi ne dođu u dodir s vodom ili tekućinama: prodiranje vode može oštetiti električni krug.

## ODLAGANJE PROIZVODA

Kad se dostigne predviđeni rok uporabe autosjedalice, treba prekinuti s njezinom uporabom i odložiti je u otpad. Radi zaštite okoliša, odvojite različite vrste otpada sukladno zakonskim propisima na snazi u vlastitoj zemlji.



**SUKLADNOST DIREKTIVI  
2006/66/EZ EUROPSKOG  
PARLAMENTA I VIJEĆA i naknadnim izmjenama.**

Simbol prekržižene kante za otpad na baterijama ili na ambalaži proizvoda označava da - budući da se s njima treba postupati odvojeno od kućnog otpada - se njih na kraju njihovog korisnog vijeka ne smije odlagati kao komunalni otpad, nego ih treba odnijeti u reciklažno dvorište ili ponovno predati prodavaču prilikom kupnje novih ekvivalentnih, punjivih i ne punjivih baterija. Eventualni kemijski simbol Hg, Cd, Pb ispod prekržižene kante za otpad označava vrstu tvari koju baterija sadrži: Hg = živa, Cd = kadmij, Pb = olovo. Korisnik je obavezan predati baterije u reciklažno dvorište na kraju njihovog uporabnog vijeka kako bi se mogle obraditi i reciklirati. Adekvatnim odvojenim sakupljanjem istrošenih baterija, namijenjenih za recikliranje, preradu i zbrinjavanje na ekološki prihvatljiv način, doprinosi se izbjegavanju nepovoljnih utjecaja na okoliš i zdravlje te se potiče recikliranje tvari u bateriji. Ilegalno zbrinjavanje proizvoda od strane korisnika može nanijeti štetu okolišu i narušiti zdravlje ljudi. Za detaljnije informacije o načinima prikupljanja, obratiti se lokalnoj službi odgovornoj za gospodarenje otpadom, ili prodajnom mjestu na kojemu je uređaj kupljen.

## JAMSTVO

Jamčimo za ispravnost proizvoda ukoliko se isti koristi u normalnim uvjetima korištenja



predviđenim u uputama za uporabu. Jamstvo neće važiti u slučaju šteta nastalih uslijed neispravnog korištenja, istrošenosti ili slučajnih događaja. Tijekom razdoblja važenja jamstva za ispravnost proizvoda, molimo pogledajte odgovarajuće odredbe nacionalnih zakona koje se primjenjuju u državi u kojoj je proizvod kupljen, ako takve postoje.

# SL Podnožje Kiros i-Size

## NAVODILA ZA UPORABO

### VAŽNO!

**NAVODILA POZORNO PREBERITE IN JIH SHRANITE ZA NADALJNJO UPORABO.**

**ZELO POMEMBNO! PREBERITE TAKOJ OB NAKUPU IZDELKA.**

VAŽNO: PRED UPORABO V CELOTI POZORNO PREBERITE TO KNJIŽICO Z NAVODILI, DA SE IZOGNETE NEVARNOSTIM PRI UPORABI. KNJIŽICO SHRANITE, ČE BI JO V PRIHODNJE ŠE POTREBOVALI. DA NE BI OGROZILI VARNOSTI VAŠEGA OTROKA, STROGO UPOŠTEVAJTE TA NAVODILA.

OPOZORILO: PRED UPORABO ODSTRANITE IN ZAVRZITE VSE PLASTIČNE VREČKE IN EMBALAŽNE MATERIALE TER JIH HRANITE IZVEN DOSEGA OTROK. PRIPOROČLJIVO JE, DA TE MATERIALE ZAVRŽETE V LOČENE ZABOJNIKE ZA LOČEVANJE ODPADKOV V SKLADU Z VEJLJAVNO ZAKONODAJO.

Izdelka NE uporabljajte več kot 5 let. Po tem obdobju lahko spremembe materialov (npr. zaradi izpostavljenosti sončni svetlobi) zmanjšajo ali ogrozijo učinkovitost izdelka.

### 1.1 KONFIGURACIJE IZDELKA

Podnožje i-Size je homologirano za uporabo skupaj z naslednjimi otroškimi avtosedeži:

- Kiros i-Size Clip-On (slika A), združljiv z vozičkom Alysia;
- Kiros i-Size Fast-In (slika B), združljiv z vozičkom Best Friend in drugimi vozički znamke Chicco.

To so navodila za namestitev podnožja i-Size v avtomobil; za postopek namestitve združljivega otroškega avtosedeža glejte uporabniški priročnik otroškega avtosedeža.

• To je podnožje otroškega avtosedeža i-Size. V skladu s Pravilnikom UN/ECCE št. 129 je homologirano za uporabo v vozilih s sedeži, ki so „združljivi s standardom iSize“, ob upoštevanju proizvajalčevih navodil iz priročnika za uporabo vozila in priloženega seznama združljivih vozil. V primeru dvomov se obrnite na proizvajalca otroškega avtosedeža ali na pooblaščenega prodajalca.

• **OPOZORILO!** Resna nevarnost! Otroškega avtosedeža ne namestite na sedeže, kjer je aktivirana zračna blazina.

### 1.2 OPIS DELOV

Podnožje i-Size

Slika C

- A. Priključka sistema Isofix
- B. Ročica za izvlek priključkov sistema Isofix
- C. Indikator priklopa sistema Isofix
- D. Gumba za odklop priključkov sistema Isofix
- E. Reže za pritrditev otroškega sedeža
- F. Indikator za pravilno pritrditev otroškega sedeža
- G. Podporna noga
- H. Gumb za nastavitev višine podperne noge
- I. Indikator za pravilno namestitev podperne noge
- J. Odbojni drog

### 1.3 NAMESTITEV IN ODSTRANITEV PODNOŽJA I-SIZE

Postopajte v skladu z navodili za namestitev podnožja i-Size:

- Odstranite plastično zaščito s podperne noge (slika 1).
- Izvlecite podporno nogo (G) (slika 1A). Vklopi se zvočni signal, ki ugasne, ko je podnožje i-Size nameščeno pravilno.
- Povlecite ročico za izvlek priključkov Isofix (B), da iz podnožja povsem izvlečete oba priključka sistema Isofix (A) (slika 2). Prepričajte se, da je sistem izvlečen do končne točke.
- Podnožje i-Size namestite na izbran sedež in priključke sistema Isofix zapnite v pritrdišča med naslonjalom in sedežem vozila (slika 3). Priključka se bosta zaskočila s klikom.

**OPOZORILO!** Prepričajte se, da ste podnožje i-Size namestili pravilno – indikatorja (C) morata biti zelena.

- Podnožje i-Size odločno potisnite proti naslonjalu avtomobilskega sedeža (slika 4), da zagotovite varno namestitvev.
- Podnožje večkrat povlecite, da preverite, ali sta priključka pravilno pritrjena.
- Namestite podporno nogo (G) in opravite prilagoditve z gumbom za nastavitvev (H) (slika 5). Ko je podporna noga pravilno nameščena, se bo zvočni signal izklopil, indikator (I) pa bo postal zelen (slika 6).

## ODSTRANITEV

Pritisnite gumb za nastavitvev podporne noge (H) in jo v celoti zložite. Dvignite ročico za izvlek priključkov sistema Isofix (B) in podnožje povsem povlecite iz naslonjala.

S pritiskom na gumba za odklop priključkov (D) sprostite priključka sistema Isofix (slika 7).

Pritisnite na ročico za izvlek priključkov sistema Isofix (B) in priključke sistema Isofix potisnite v podnožje do končnega položaja. Obrnite podporno nogo in spodnji del pripnite v za to namenjeno režo, da ugasne zvočni signal.

## OPOZORILO GLEDE ELEKTRIČNIH DELOV

- Za zamenjavo baterije: Odvijte vijak na spodnjem delu podporne noge (slika 8) in odprite pokrov (slika 9). Iz ležišča odstranite prazno baterijo in vstavite novo, pri čemer bodite pozorni na položaj polov (pozitivni pol mora biti obrnjen navzgor) (slika 10). Znova namestite pokrov in vijak povsem zategnite.
- Baterije sme zamenjati zgolj odrasla oseba.
- Uporabite 3-V baterijo CR 2032, podobno tipu, priporočenem za uporabo tega izdelka.
- Baterije in orodje vedno hranite zunaj dosega otrok.
- Izpraznjene baterije vedno odstranite iz izdelka, da preprečite poškodbe zaradi morebitnega puščanja tekočin.
- Izrabljenih baterij ne odvrzite v ogenj in jih ne odlagajte v okolje; treba jih je zbirati in odlagati ločeno od ostalih odpadkov.
- Če iz baterij izteka tekočina, jih takoj zamenjajte in očistite prostor za baterije; če ste z rokami prišli stik s tekočino, jih temeljito operite.
- Baterije z iztekajočo tekočino vedno nemudoma zavržite med odpadke: lahko povzročijo

o opekline ali druge vrste poškodb.

- Preprečite, da bi elektronski del prišel v stik z vodo ali drugimi tekočinami; voda bo poškodovala električno vezje.

## ODSTRANJEVANJE IZDELKA MED ODPADKE

Ko varnostni sedež za otroke doseže predvideno življenjsko dobo, ga prenehajte uporabljati in ga odpeljite na ustrezno mesto za zbiranje odpadkov. Pri tem vedno upoštevajte okoljske predpise, ki veljajo v vaši državi.



## SKLADNOST Z DIREKTIVO EU 2006/66/ES, s trenutno veljavno različico.

Simbol prekrizanega smetnjaka na baterijah ali njihovi embalaži pomeni, da je treba baterije ob koncu njihove življenjske dobe odložiti na zbirno mesto ali jih oddati prodajalcu ob nakupu novih sorodnih polnilnih ali nepolnilnih baterij. Kemijski znaki (Hg za živo srebro, Cd za kadmij, Pb za svinec), natisnjeni pod prečrtanim smetnjakom na kolesih, označujejo tip snovi v bateriji. Uporabnik je odgovoren za to, da baterije ob koncu njihove življenjske dobe odnese na ustrezno zbirno mesto, kjer jih predelajo in reciklirajo. Pravilno odlaganje starega izdelka pripomore k preprečevanju negativnih vplivov na okolje in zdravje ljudi ter omogoča reciklažo materialov, iz katerih je narejen izdelek. Če uporabnik izdelke odloži ilegalno, to škoduje okolju in zdravju ljudi. Za podrobnejše informacije o razpoložljivih sistemih zbiranja se obrnite na lokalno ustanovo za predelavo odpadkov ali na prodajalno, kjer je bila naprava kupljena.

## GARANCIJA

Garancija za ta izdelek velja za vse okvare, ki so nastale kot posledica običajne uporabe v skladu z navodili za uporabo. Garancija zato ne velja v primeru poškodb, ki so nastale kot posledica nepravilne uporabe, obrabe ali nesreče. Trajanje garancijskega roka v primeru neskladnosti izdelka je urejeno z določili nacionalne zakonodaje, ki velja v državi nakupa, če je tak rok zakonsko predviden.

# SK Podstavec Kiros i-Size

## NÁVOD NA POUŽITIE

### DÔLEŽITÉ!

**ČÍTAJTE POZORNE A UCHOVAJTE NA BU-  
DÚCE POUŽITIE.**

**VEĽMI DÔLEŽITÉ! PREČÍTAJTE SI HNEĎ.**

DÔLEŽITÉ: PRED POUŽITÍM SI POZORNE PREČÍTAJTE CELÝ TENTO NÁVOD NA POUŽÍVANIE, ABY STE PREDÍŠLI NEBEZPEČENSTVU PRI POUŽÍVANÍ VÝROBKU, A UCHOVAJTE SI HO, ABY STE HO MOHLI POUŽIŤ V BUDÚCNOSTI. ABY STE NEOHZRILI BEZPEČNOSŤ VÁŠHO DIEŤAŤA, PRÍSNE DODRŽIAVAJTE POKYNY UVEDENÉ V TOMTO NÁVODE.

UPOZORNENIE: PRED POUŽITÍM ODSTRÁňte A ZLIKVIDUJTE VŠETKY PLASTOVÉ VRECKÁ A OBALOVÉ MATERIÁLY A UCHOVÁVAJTE ICH MIMO DOSAHU DETÍ. TIETO PREDMETY ODPORÚČAME ZLIKVIDOVAŤ AKO OSOBNÝ ODPAD V SÚLADE S PLATNÝMI PREDPISMI VO VHODNEJ ZBERNI ZABEZPEČUJÚCEJ TRIEDENIE ODPADU.

NEPOUŽÍVAJTE výrobok dlhšie než 5 rokov. Po tomto čase môžu zmeny materiálu (napr. v dôsledku vystavenia slnečnému svetlu) zhoršiť účinnosť výrobku.

### 1.1 KONFIGURÁCIE PRODUKTU

Podstavec i-Size Base je schválený na používanie s nasledujúcimi detskými autosedačkami:

- Kiros i-Size Clip-On (obr. A) kompatibilná s kočíkom Alysia
- Kiros i-Size Fast-In (obr. B) kompatibilná s kočíkom Best Friend a inými kočíkmi v sortimente Chicco.

Tieto pokyny sa týkajú inštalácie podstavca i-Size Base v aute; pokyny k inštalácii kompatibilných autosedačiek nájdete v návode ku každej detskej autosedačke.

• Toto je základňa pre detskú autosedačku Chicco i-Size, schválená podľa Predpisu EHK/OSN R129 na používanie vo vozidlách so sedadlami kompatibilnými s i-Size autosedačkami, ako uvádza výrobca auta v návode k vozidlu a v pripojenom zozname kompatibilných zariadení. V prípade pochybností sa obráťte na výrobcu alebo predajcu detskej autosedačky.

• **UPOZORNENIE!** Vážne nebezpečenstvo! Detskú autosedačku neinštalujte na sedadlá, kde je aktivovaný airbag.

### 1.2 OPIS SÚČASTÍ

Podstavec i-Size

Obr. C

- A. Konektory Isofix
- B. Páčka na vybratie konektoru Isofix
- C. Indikátory pripojenia systému Isofix
- D. Tlačidlá uvoľnenia konektoru Isofix
- E. Upevňovacie úchyty detskej autosedačky
- F. Indikátory správneho upevnenia detskej autosedačky
- G. Podporná nožička
- H. Tlačidlo na nastavenie výšky podpornej nožičky
- I. Indikátor správnej inštalácie podpornej nožičky
- J. Oporná lišta

### 1.3 INŠTALÁCIA A ODSTRÁNENIE PODSTAVCA I-SIZE

Pri inštalácii podstavca i-Size postupuje nasledovne:

- Odložte plastový kryt z podpornej nožičky (obr. 1).
- Vytiahnite podpornú nožičku (G) (obr. 1A). Ak je podstavec i-Size správne nainštalovaný, spustí sa a vypne sa zvukový signál.
- Úplne vytiahnite oba konektory Isofix (A) z podstavca potiahnutím páčky na vytiahnutie konektorov (B) (obr. 2). Presvedčte sa, či je systém vytiahnutý po zarážku.
- Umiestnite podstavec i-Size na požadované sedadlo a upevnite konektory Isofix k bodom ukotvenia medzi operadlom a sedadlom vozidla (obr. 3). Keď konektory zapadnú na miesto, budete počuť kliknutie.

**UPOZORNENIE!** Uistite sa, že pripojenie bolo vykonané správne, a skontrolujte, či sú oba in-

dikátory (C) zelené.

- Podstavec i-Size posuňte pevne smerom k chrbtovej opierke sedadla vozidla (obr. 4), aby ste sa uistili, že je bezpečne na mieste.
- Skontrolujte, či sú oba konektory správne upevnené, tak, že sa niekoľkokrát pokúsite potiahnuť podstavec.
- Umiestnite podpornú nožičku (G) a nastavte ju pomocou nastavovacieho tlačidla (H) (obr. 5). Ak je podporná nožička správne nainštalovaná, zvukový signál sa vypne a indikátor (I) zmení súčasne farbu na zelenú (obr. 6).

## ODMONTOVANIE

Stlačte tlačidlo nastavenia podpornej nožičky (H) a skráťte ju na koncový doraz. Zdvihnite páčku na vytiahnutie konektorov Isofix (B) a posuňte podstavec z operadla do koncového dorazu.

Uvoľnite konektory ISOFIX stlačením uvoľňovacích tlačidiel (D) (obr. 7).

Podržte stlačenú páčku na vytiahnutie konektorov ISOFIX (B), zasuňte podstavec ISOFIX do podstavca a dbajte na to, aby ste dosiahli koncovú zarážku. Otočte podpornú nožičku a upevnite nohy do príslušného otvoru, následne sa vypne zvukový signál.

## VAROVANIE - ELEKTRICKÉ DIELY

- Pre výmenu batérie: uvoľnite skrutku umiestnenú na spodnej časti podpornej nožičky (obr. 8), otvorte kryt (obr. 9), vytiahnite vybitú batériu z priehradky, vložte novú batériu a uistite sa o správnej polarite batérie (kladný pól smeruje hore) (obr. 10), opäť nasadte kryt a úplne dotiahnite skrutku.
- Batérie smie vymieňať iba dospelá osoba.
- Použite 3 V batériu typu CR 2032 podobnú typu odporúčanému pre používanie tohto výrobku.
- Batérie a nástroje vždy uchovávajte mimo dosahu detí.
- Vybité batérie z výrobku vždy odstráňte, aby sa zabránilo prípadným únikom kvapaliny, ktoré by výrobok poškodili.
- Vybité batérie nevhadzujte do ohňa ani ich nevyhadzujte do prostredia; musia sa zlikvidovať v rámci triedeného odpadu.
- Pokiaľ z batérie vyteká kvapalina, okamžite

ju vymeňte a priestor na batérie nezabudnite vyčistiť; pokiaľ sa ruky dostanú do styku s kvapalinou, starostlivo si ich umyte.

- Pretekajúce batérie zlikvidujte okamžite: môžu spôsobiť popáleniny či iné typy poranení.
- Zabráňte tomu, aby sa elektrická časť dostala do kontaktu s vodou alebo tekutinami; voda poškodí elektrický obvod.

## LIKVIDÁCIA PRODUKTU

Keď detská autosedačka prestane vyhovovať bezpečnostným normám, prestaňte ju používať a vyhoďte ju do odpadu na príslušnom zbernom mieste. Pri likvidácii detskej autosedačky vždy dodržiavajte pravidlá a predpisy ochrany životného prostredia platné v krajine používania autosedačky.



## ZHODA SO SMERNICOU EÚ 2006/66/ES v znení neskorších predpisov.

Symbol prečiarknutého odpadkového koša na batériách alebo na obale výrobku znamená, že na konci ich životnosti ich treba zlikvidovať oddelene od domáceho odpadu a buď ich odovzdať na mieste triedeného zberu odpadu alebo vrátiť predajcovi pri kúpe podobných nabíjajúcich či nenabíjajúcich batérií. Chemické symboly (Hg pre ortuť, Cd pre kadmium, Pb pre olovo), ktoré sú vytlačené pod symbolom prečiarknutej smetnej nádoby s kolieskami, označujú typ látky obsiahnutej v batérii. Používateľ je povinný batérie na konci ich životnosti odovzdať na špecializovanom mieste zberu triedeného odpadu, aby boli riadne spracované a recyklované. Správna likvidácia vašej starej hračky ako triedeného odpadu pomôže predchádzať potenciálnym negatívnym dôsledkom na životné prostredie a ľudské zdravie a podporuje recykláciu materiálov, z ktorých je výrobok vyrobený. Nezákonná recyklácia výrobku používateľom poškodzuje životné prostredie a zdravie ľudí. Podrobnejšie informácie, týkajúce sa dostupných služieb likvidácie odpadu, získate v miestnom stredisku likvidácie odpadu alebo v obchode, v ktorom ste výrobok kúpili.

## **ZÁRUKA**

Na tento výrobok sa poskytuje záruka vzťahujúca sa na akékoľvek chyby týkajúce sa zhody výrobku pri bežných podmienkach použitia, ako je to uvedené v návode na použitie. Záruka preto neplatí v prípade poškodenia spôsobeného nesprávnym používaním, opotrebením alebo nepredvídanými udalosťami. Informácie o trvaní záruky pre prípad nezhodného výrobku nájdete v príslušných ustanoveniach miestnych zákonov platných v krajine, kde bol výrobok zakúpený, ak sú stanovené.

# HU Kiros i-Size talp

## HASZNÁLATI UTASÍTÁS

**FONTOS:**  
**FIGYELMESEN OLVASSA EL ÉS ŐRIZZE MEG KÉSŐBBI FELHASZNÁLÁS ESETÉRE.**

**FONTOS TUDNIVALÓ! FELTÉTLENÜL OLVASSA EL!**

FONTOS: OLVASSA EL FIGYELMESEN A TELJES ÚTMUTATÓT A HASZNÁLAT ELŐTT, HOGY A TERMÉK HASZNÁLATÁVAL KAPCSOLATOS KOCKÁZATOKAT ELKERÜLHESSE, ÉS RAKJA EL A KÉSŐBBI HASZNÁLATRA. AZ UTASÍTÁSOKAT LELKIISMERETESEN TARTSA BE, NEHOGY GYERMEKE BIZTONSÁGÁT VESZÉLYEZTESSE.

FIGYELEM! HASZNÁLAT ELŐTT TÁVOLÍTSA EL, ÉS DOBJA KI A MŰANYAG ZACSKÓKAT ÉS CSOMAGOLÓANYAGOKAT, ÉS TARTSA TÁVOL AZOKAT A GYERMEKEKTŐL! JAVASOLJUK, HOGY EZEKET AZ ANYAGOKAT A HATÁLYOS JOGSZABÁLYOKNAK MEGFELELŐEN SZELEKTÍV MÓDON HELYEZZE EL HULLADÉKKÉNT.

NE használja a terméket 5 évnél hosszabb időn át. Ennyi idő után az anyag elváltozása (például a napfény hatására) lecsökkenheti vagy károsan befolyásolhatja a termék hatékonyságát.

### 1.1 A TERMÉK BESZERELÉSE

Az i-Size talp a következő gyermekülésekkel használható:

- Alysia babakocsival kompatibilis Kiros i-Size Clip-On (A ábra)
- Best Friend babakocsival és a Chicco kínálatába tartozó babakocsikkal kompatibilis Kiros i-Size Fast-In (B ábra).

Az útmutató az i-Size talp autóba történő beszerelését mutatja be; a kompatibilis ülések rögzítéséhez olvassa el a gyermekülés útmutatóját.

• A termék Chicco i-Size gyermeküléshez használható, az UN/ECE R129 sz. előírása szerinti talp, i-Size kompatibilis járművekben történő használatra a jármű gyártójának a jármű kézikönyvében részletezett utasításai szerint és a mellékelt jármű-kompatibilitási listában megjelölt módon. Kérdés esetén érdeklődjön a gyermekülés gyártójánál vagy a forgalmazónál.

• **FIGYELEM!** Komoly veszély! Ne szerelje be a gyermekülést aktív légszák mögé.

### 1.2 AZ ALKATRÉSZEK LEÍRÁSA

i-Size talp

C ábra

- A. Isofix csatlakozók
- B. Isofix csatlakozó eltávolító kar
- C. Isofix rendszer csatlakozásjelző
- D. Isofix csatlakozó kiengedő gombjai
- E. Gyermekülés rögzítő nyílások
- F. Gyermekülés helyes rögzítésének jelzője
- G. Támasztóláb
- H. Támasztóláb magasságát beállító gomb
- I. Lábtartó helyes telepítését jelző készülék
- J. Visszaverődés rúd

### 1.3 AZ I-SIZE TALP BESZERELÉSE ÉS KIVÉTELE

A megadottak szerint járjon el az i-Size talp beszereléséhez:

- Távolítsa el a műanyag huzatot a támasztólábról (1. ábra).
- Húzza ki a támasztólábat (G) (1A ábra). Egy hangjelzés bekapcsolódik és leáll, ha az i-Size talp helyesen van beszerelve.
- A csatlakozót kioldó kar (B) (2. ábra) meghúzásával teljes mértékben húzza ki a talp Isofix csatlakozóit (A). Győződjön meg arról, hogy végállásba helyezte a szerkezetet.
- Helyezze az i-Size talpat a kívánt autóülésre, és rögzítse az Isofix csatlakozókat a háttámla és az autóülés között található rögzítőpontokhoz (3. ábra). Egy kattanás jelzi, hogy a csatlakozók a helyükre pattannak.

**FIGYELEM!** Győződjön meg arról, hogy helyesen csatlakoztatta, ellenőrizze, hogy a két jelző (C) zöld színű-e.

- Nyomja az i-Size talpat erősen az autóülés háttámlájának (4. ábra), hogy megbizonyo-

sodjon róla, biztosan van rögzítve.

- Ellenőrizze, hogy a két csatlakozó megfelelően van-e rögzítve, próbálja meghúzni a talpat többször.
- Állítsa be a támasztólábat (G) és igazítson rajta a beállító gombot használva (H) (5. ábra). Ha a támasztóláb helyesen van felszerelve, a hangjelzés leáll és ezzel egyidejűleg a kijelző (I) zöldre vált (6. ábra).

## ELTÁVOLÍTÁS

Nyomja meg a támasztólábat beállító gombot (H), és rövidítse le egészen a végütközőig. Emelje fel az ISOFIX csatlakozót kioldó kart (B), és mozgassa a talpat el a háttámlától a végütközőig.

Oldja ki az ISOFIX csatlakozókat a kioldó gombokat megnyomva (D) (7. ábra).

Tartsa lenyomva az ISOFIX csatlakozót kioldó kart (B), nyomja be az ISOFIX talpat a talpba, győződjön meg róla, hogy elérte a végütközőt. Forgassa el a támasztólábat, és rögzítse a lábakat a megadott nyílásba, kikapcsolva a hangjelzést.

## FIGYELMEZTETÉSEK, ELEKTROMOS ALKATRÉSZEK

- Elemcsere: Lazítsa meg a támasztóláb alján levő csavart (8. ábra), nyissa fel a borítást (9. ábra), vegye ki a lemerült elemet a rekeszből, tegyen be egy új elemet, ügyelve a megfelelő polarításra (a pozitív pólus felfelé nézzen) (10. ábra), tegye vissza a borítást, és húzza meg a csavart teljesen.
- Az elemeket kizárólag felnőttek cserélhetik ki.
- 3 V-os, CR 2032, jelen termék üzemeltetéséhez ajánlott típusához hasonló elemeket használjon.
- Az elemeket és a szerszámokat mindig tartsa távol a gyermekektől.
- Mindig távolítsa el a termékből a lemerült elemeket, ezzel megelőzve azok sérüléséből keletkező esetleges folyadék szivárgásokat.
- Ne dobja tűzbe a lemerült elemeket, és ne szórja szét azokat. Ezeket szelektív hulladékként kell elhelyezni.
- Azonnal cserélje ki az elemeket, ha azokból folyadék szivárog, majd tisztítsa meg az elemtartó rekeszt; a folyadékkal való érintkezést

követően alaposan mossa meg a kezeit.

- Mindig azonnal szabaduljon meg a szivárgó elemektől: Ezek égési sérülést vagy egyéb sérülést okozhatnak.
- Vigyázzon, hogy ne érje víz vagy más folyadék a termék elektromos részét; a víz károsítja az elektronikus áramkört.

## A TERMÉK HULLADÉKKÉNT TÖRTÉNŐ ELHELYEZÉSE

Ha a gyermekülés már nem felel meg az eredeti biztonsági előírásoknak, akkor ne használja tovább, és ártalmatlanítsa megfelelő gyűjtőhelyen. Mindig az adott országban hatályos hulladékkezelési előírásoknak és jogszabályoknak megfelelően kell a gyermekülést hulladékként elhelyezni.



### AZ EU 2006/66/EK IRÁNYELV-NEK VALÓ MEGFELELŐSÉG.

Az elemeken vagy a termék csomagolásán található áthúzott szemétygyűjtő tartály szimbóluma azt jelöli, hogy a termék életciklusa végén azt a kommunális hulladéktól elkülönítve kell ártalmatlanítani. Vigye el őket egy elemek számára kijelölt hulladéklerakóba, vagy vigye vissza őket a forgalmazóhoz hasonló újratölthető vagy nem újratölthető elemek vásárlásakor. Az áthúzott szemétygyűjtő tartály alatt látható vegyjelek (Hg a higanyt, Cd a kadmiumot és Pb az ólomot jelzi) az elemekben lévő anyagokat azonosítják: Az életciklusuk végén a felhasználó felelőssége elvinni azokat egy egyedi hulladéklerakóba, azok feldolgozása és újrahasznosítása érdekében. Az elhasznált készülék elkülönített ártalmatlanításával hozzájárul a környezet és az emberi egészség védelméhez, valamint elősegíti a terméket alkotó anyagok újrafeldolgozását. A termék illegális ártalmatlanításával a felhasználó károsítja a környezetet és az emberi egészséget. A rendelkezésre álló hulladékgyűjtő rendszerekre vonatkozó részletesebb információkért forduljon a helyi hulladékfeldolgozó szolgálathoz vagy az üzlethez, ahol a terméket vásárolta.

## GARANCIA

A termékre a használati útmutatóban foglalt



rendeltetés szerinti használat esetén vállalunk megfelelőségi garanciát. Ezért a garancia nem terjed ki a nem rendeltetésszerű használat, kopás vagy baleset okozta károkra. A megfelelőségi garancia időtartamát a vásárlás országában hatályos nemzeti jogszabályok konkrét rendelkezései határozzák meg.

# RO Bază Kiros i-Size

## INSTRUCȚIUNI DE FOLOSIRE

### IMPORTANT!

**CITIȚI CU ATENȚIE ȘI PĂSTRAȚI ACEST DOCUMENT PENTRU CONSULTARE ULTERIOARĂ.**

### FOARTE IMPORTANT! A SE CITI IMEDIAT.

IMPORTANT: ÎNAINTE DE UTILIZARE, CITIȚI ACEST MANUAL DE INSTRUCȚIUNI CU ATENȚIE ȘI ÎN ÎNTREGIME PENTRU A EVITA PERICOLELE LA UTILIZARE ȘI PĂSTRAȚI-L PENTRU CONSULTĂRI ULTERIOARE. PENTRU SIGURANȚA COPILULUI, RESPECTAȚI CU ATENȚIE ACESTE INSTRUCȚIUNI.

AVERTISMENT! ÎNAINTE DE FOLOSIRE, ÎNLĂTU-RAȚI ORICE SAC DIN PLASTIC PRECUM ȘI TOATE ELEMENTELE AMBALAJULUI ȘI NU LE LĂSAȚI LA ÎNDEMÂNĂ COPILULUI. SE RECOMANDĂ ELIMINAREA ACESTOR MATERIALE PRIN COLECTARE SELECTIVĂ, ÎN CONFORMITATE CU NORMELE ÎN VIGOARE.

NU folosiți produsul pe o perioadă mai lungă de 5 ani. După această perioadă, modificările suferite de materiale (de exemplu, datorate expunerii la soare) pot reduce sau compromite eficacitatea produsului.

### 1.1 CONFIGURĂRILE PRODUSULUI

Baza i-Size este omologată în vederea utilizării cu următoarele scaune auto pentru copii:

- Kiros i-Size Clip-On (Fig. A) compatibil cu căruciorul Alysia
- Kiros i-Size Fast-In (Fig. B) compatibil cu căruciorul Best Friend și cu alte cărucioare din gama Chicco.

Aceste instrucțiuni fac referire la instalarea bazei i-Size în mașină; pentru instalarea scaunelor auto pentru copii compatibile consultați manualul de referință al fiecărui scaun auto pentru copii.

- Aceasta este o bază pentru scaunul auto pentru copii i-Size de la Chicco, omologat conform regulamentului CEE/ONU R129 pentru utilizarea în autovehicule cu scaune „i-Size compatibile” conform recomandărilor producătorului autovehiculului din manualul de instrucțiuni și din lista de compatibilitate autovehicule atașată. În caz de îndoieli, contactați producătorul sau dealerul scaunului auto pentru copii.
- **AVERTISMENT! PERICOL GRAV!** Nu instalați scaunul auto pentru copii pe scaunele cu air-bag activat.

### 1.2 DESCRIERE COMPONENTE

Baza i-Size

Fig. C

- A. Conectoare Isofix
- B. Manetă de extragere a conectorilor Isofix
- C. Indicatoare de cuplare corectă a sistemului Isofix
- D. Butoane pentru decuplarea conectorilor Isofix
- E. Locașuri pentru cuplarea Scaunului de mașină pentru copii
- F. Indicator de cuplare corectă a Scaunului de mașină pentru copii
- G. Picior de suport
- H. Buton de reglare a înălțimii piciorului de suport
- I. Indicator de cuplare corectă a piciorului de suport
- J. Bară amortizor

### 1.3 Instalarea și dezinstalarea bazei i-size

Pentru a instala Baza i-Size, respectați instrucțiunile:

- Îndepărtați capacul de plastic al piciorului de suport (Fig. 1).
- Scoateți piciorul de suport (G) (Fig. 1A). Se va activa un semnal acustic, care se va termina după efectuarea corectă a instalării Bazei i-Size.
- Scoateți complet ambii conectori Isofix (A) ai bazei trăgând maneta de extragere a conectorilor (B) (Fig. 2) și asigurați-vă că sistemul este extras complet, până la sfârșitul cursei.
- Poziționați baza i-Size pe scaunul ales și cuplați conectorii Isofix la cârligele dintre spătar

și scaun (Fig.3). Cuplarea corectă a conectorilor va fi semnalată printr-un clic.

**AVERTISMENT!** Asigurați-vă că ați efectuat corect cuplarea și că cei doi indicatori (C) indică culoarea verde.

- Împingeți cu putere baza i-Size spre spătarul scaunului (Fig. 4) pentru a garanta o aderență maximă.

- Verificați fixarea corectă a celor doi conectori încercând să trageți de mai multe ori baza.

- Poziționați piciorul de suport (G) și reglați-l cu ajutorul butonului de reglare aferent (H) (Fig. 5). Când piciorul de suport este instalat corect, semnalul acustic se întrerupe și simultan indicatorul (I) devine verde (Fig. 6).

## DEZINSTALAREA

Apăsăți butonul de reglare (H) al piciorului de sprijin până la capătul cursei. Ridicați maneta de extragere a conectorilor ISOFIX (B) trăgând de baza de pe spătar până la sfârșitul cursei.

Decuplați conectorii ISOFIX împingând butoanele de decuplare (D) (Fig. 7).

Ținând apăsată maneta de extragere a conectorilor ISOFIX (B), împingeți sistemul ISOFIX înăuntrul bazei asigurându-vă că atingeți capătul de cursă. Rotiți și cuplați piciorul în locașul corespunzător dezactivând semnalul acustic.

## AVERTISMENTE CU PRIVIRE LA PIESELE ELECTRICE

- Pentru a înlocui bateria: slăbiți șurubul capacului de pe talpa piciorului de suport (Fig. 8), deschideți capacul (Fig. 9), scoateți din locaș bateria descărcată, introduceți bateria nouă respectând polaritatea corectă (polul pozitiv trebuie să fie îndreptat în sus) (Fig. 10), poziționați capacul și strângeți șurubul complet.
- Înlocuirea bateriei trebuie făcută întotdeauna de un adult.
- Utilizați o baterie CR 2032 de 3V, de tipul recomandat pentru funcționarea acestui produs.
- Nu lăsați bateriile sau eventualele unelte la îndemâna copiilor.
- Scoateți întotdeauna din produs bateriile descărcate pentru a evita ca potențialele scurgeri de lichide să deterioreze produsul.
- Nu aruncați bateriile epuizate în foc și nu le

aruncați în mediul înconjurător, depuneți-le într-un centru de colectare diferențiată.

- În cazul în care bateriile pierd lichid, înlocuiți-le imediat, având grijă să curățați locașul bateriilor și să vă spălați bine pe mâini în caz de contact cu lichidul scurs.
- Aruncați imediat bateriile care pierd lichid: ar putea cauza arsuri ale pielii sau alte leziuni.
- Evitați contactul părții electrice cu apă sau lichide; apa infiltrată va deteriora circuitul electronic.

## ELIMINAREA PRODUSULUI

Atunci când scaunul de mașină pentru copii atinge limita de utilizare prevăzută, nu-l mai utilizați și depuneți-l la un punct adecvat de colectare a deșeurilor. Pentru protejerea mediului, separați tipurile diferite de deșeurii respectând reglementările de mediu în vigoare din țara în care este utilizat.



## CONFORMITATEA CU DIRECTIVA UE 2006/66/CE cu modificările ulterioare.

Simbolul pubelei barate prezentat pe baterii sau pe ambalajul produsului arată că acestea, la finalul duratei de viață utile, trebuie eliminate separat de deșeurile domestice, nu trebuie să fie eliminate ca deșeu urban, ci trebuie predate la un centru de colectare diferențiată sau date înapoi vânzătorului în momentul achiziționării de baterii reîncărcabile sau non-reîncărcabile noi echivalente. Un eventual simbol chimic Hg, Cd, Pb, amplasat sub pubela barată, indică tipul de substanță pe care o conține bateria, Hg=Mercur, Cd=Cadmium, Pb=Plumb. La sfârșitul duratei lor de viață, utilizatorul este responsabil pentru încredințarea bateriilor către centre de colectare autorizate pentru a facilita tratarea și reciclarea. Gestionarea diferențiată adecvată, în vederea reutilizării bateriilor terminate supuse reciclării, tratării și eliminării deșeurilor, contribuie la evitarea posibilului impact negativ asupra mediului înconjurător și sănătății, favorizând în același timp reciclarea substanțelor din care sunt produse bateriile. Eliminarea ilegală a produsului de către utilizator produce daune mediului înconjurător și afectează sănătatea

persoanelor. Pentru informații detaliate cu privire la sistemele de colectare disponibile, vă rugăm să vă adresați serviciului local de gestionare a deșeurilor, sau magazinului de unde l-ați achiziționat.

## **GARANȚIE**

Produsul este garantat împotriva oricărui defect de conformitate în condiții normale de utilizare conform specificațiilor din instrucțiunile de utilizare. Astfel, garanția nu se va aplica în cazul daunelor provocate de utilizarea necorespunzătoare, uzură sau evenimente accidentale. Pentru durata garanției pentru defecțiunile de conformitate se va face trimitere la prevederile specifice ale legislației naționale aplicabile în țara de achiziție, acolo unde este cazul.

# BG Основа Kiros i-Size

## ИНСТРУКЦИИ ЗА УПОТРЕБА

**ВАЖНО!**  
**ПРОЧЕТЕТЕ ВНИМАТЕЛНО И ЗАПАЗЕТЕ**  
**ЗА БЪДЕЩИ СПРАВКИ.**

**МНОГО ВАЖНО! ДА СЕ ПРОЧЕТЕ НЕЗА-**  
**БАВНО.**

ВАЖНО: ПРЕДИ УПОТРЕБА ПРОЧЕТЕТЕ ВНИМАТЕЛНО И ДОКРАЙ ТЕЗИ ИНСТРУКЦИИ, ЗА ДА ИЗБЕГНЕТЕ ВЪЗМОЖНИТЕ РИСКОВЕ, ПРОИЗТИЧАЩИ ОТ НЕПРАВИЛНА ЕКСПЛОАТАЦИЯ, И ГИ СЪХРАНЯВАЙТЕ ЗА БЪДЕЩИ СПРАВКИ. ЗА ДА НЕ ЗАСТРАШИТЕ БЕЗОПАСНОСТТА НА ДЕТЕТО ВИ, ВНИМАТЕЛНО СЛЕДВАЙТЕ ТЕЗИ ИНСТРУКЦИИ.

ВНИМАНИЕ: ПРЕДИ УПОТРЕБА ОТСТРАНЕТЕ ВСИЧКИ НАЙЛОНОВИ ТОРБИЧКИ И ОПАКОВЪЧНИ МАТЕРИАЛИ ОТ ПРОДУКТА И ГИ СЪХРАНЯВАЙТЕ ДАЛЕЧ ОТ ДОСТЪПА НА ДЕЦА. ПРЕПОРЪЧВА СЕ ТЕЗИ ЧАСТИ ДА СЕ ИЗХВЪРЛЯТ СПОРЕД ПРАВИЛАТА ЗА РАЗДЕЛНО СЪБИРАНЕ НА ОТПАДЪЦИТЕ, В СЪОТВЕТСТВИЕ С ДЕЙСТВАЩОТО ЗАКОНОДАТЕЛСТВО.

НЕ използвайте продукта за период над 5 години. След този период промените в материалите (например заради излагане на слънчева светлина) могат да намалят или компрометират ефективността на продукта.

### 1.1 КОНФИГУРАЦИИ НА ПРОДУКТА

Основата i-Size е одобрена за да се използва със столчета:

- Kiros i-Size Clip-On (Фиг. А) е съвместима с количка Alysia
- Kiros i-Size Fast-Fn (Фиг. В) е съвместима с количка Best-Friend и с другите колички от гамата на Chicco.

Тези инструкции се отнасят за монтажа на Основата i-Size в автомобил, за монтаж на съвместими столчета се отнасяте към ръ-

ководството на всяко столче.

- Това е основа за Столче i-Size на Chicco, одобрено според регламент UN/ECE R129, за употреба в превозни средства със седалки "съвместими с i-Size", както е посочено от производителя на автомобила в ръководството с инструкции на автомобила и в приложения списък за съвместимост с превозни средства. При съмнения се свържете с производителя или дистрибутора на столчето.
- **ВНИМАНИЕ!** Сериозна опасност! Не монтирайте столчето на седалки с активирана въздушна възглавница.

### 1.2 ОПИСАНИЕ НА КОМПОНЕНТИТЕ

Основа i-Size

Фиг. С

- A. Съединителни елементи Isofix
- C. Лента за изтегляне на съединителните елементи Isofix
- C. Индикатори за настъпило закрепване на системата Isofix
- D. Бутони за освобождаване на съединителните елементи Isofix
- E. Места за закрепване на столчето
- F. Индикатор за правилно закрепване на столчето
- G. Support leg (опорно краче)
- H. Бутон за регулиране на височината на опорното краче
- I. Индикатор за правилно монтиране на опорното краче
- J. Предпазен борд

### 1.3 МОНТИРАНЕ И ДЕМОНТИРАНЕ НА ОСНОВАТА I-SIZE

За монтиране на основата i-Size спазвайте следните стъпки:

- Махнете найлоновото покритие на Support Leg (Фиг. 1).
- Извадете Support Leg (опорно краче) (G) (Фиг. 1A). Ще се активира звуков сигнал и ще се прекрати при правилното завършване на инсталацията на основата i-Size.
- Извадете докрай двата съединителни елемента Isofix (A) от основата, като издърпате лоста за изваждане на съединителните елементи (B) (Фиг. 2) и се уверете, че системата е извадена докрай.
- Позиционирайте основата i-Size на пред-

варително избраната седалка и закрепете съединителните елементи Isofix към закрепващите елементи между облегалката и седалката (Фиг. 3). Ще се чуе характерно "щракване" за настъпилото закрепване на съединителните елементи.

**ВНИМАНИЕ!** Уверете се, че закрепването е извършено правилно, като проверите дали двата индикатора (С) показват зелено.

- Натиснете със сила основата i-Size към облегалката на автомобила (Фиг. 4), за да гарантирате максимално прилепване.

- Проверете правилното закрепване на двата съединителни елемента, като се опитате да изтеглите неколkokратно основата.

- Позиционирайте Support Leg (опорното краче) (G) и го регулирайте чрез съответния бутон за регулиране (H) (Фиг. 5). Когато опорното краче е правилно монтирано, звуковият сигнал прекъсва и едновременно с това индикаторът (I) става зелен (Фиг. 6).

## ДЕМОНТАЖ

Натиснете бутона за регулиране (H) на опорното краче, като го приберете докрай. Повдигнете лоста за изваждане на съединителните елементи ISOFIX (B), като изцяло отдалечите основата от облегалката.

Разкопчайте съединителните елементи ISOFIX, като натиснете бутоните за разкопчаване (D) (Фиг. 7).

Като задържите натиснат лоста за изваждане на съединителните елементи ISOFIX (B), натиснете системата ISOFIX навътре към основата, като се уверите, че е докрай. Завъртете опорното краче и закрепете крачето в съответното гнездо, като деактивирате звуковия сигнал.

## ПРЕДУПРЕЖДЕНИЯ ЕЛЕКТРИЧЕСКИ ЧАСТИ

- За да смените батерията: разхлабете винта на капачето, разположено на опорното краче (Фиг. 8), отворете капачето (Фиг. 9), извадете изтощената батерия от отделениято, поставете новата батерия, като внимавате да спазвате полярността при поставяне (положителният полюс сочи нагоре) (Фиг. 10), поставете обратно капачето и затегнете винта докрай.
- Замяната на батерията трябва винаги да се извършва от възрастен.

- Използвайте батерия CR 2032 от 3V, от същия тип, препоръчан за работа с този продукт.
- Не оставяйте батериите или инструментите в близост до деца.
- Винаги изваждайте изтощените батерии от продукта, за да предотвратите изтичането на течности да увредят продукта.
- Не хвърляйте изтощените батерии в огън или ги изхвърляйте в околната среда, а ги изхвърляйте чрез разделно събиране.
- Ако батериите генерират изтичане на течности, незабавно ги сменете, като внимавате да почистите отделениято за батерии и да измиете добре ръцете си в случай на контакт с изтеклата течност.
- Веднага изхвърлете батериите, ако текат: те могат да причинят изгаряния или други наранявания.
- Избягвайте контакт на електрическата част с вода или течности; проникването на вода поврежда електронната верига.

## ИЗХВЪРЛЯНЕ НА ПРОДУКТА

Когато столчето стане негодно за по-нататъшна употреба, е необходимо да го изхвърлите. С оглед опазване на околната среда трябва да разделите различните видове материали, от които е произведено, в съгласие с действащото законодателство на Вашата страна.



**ТОЗИ ПРОДУКТ Е В СЪОТВЕТСТВИЕ С ДИРЕКТИВА 2006/66/ЕС и последващите ѝ изменения.**

Символът, поставен върху батериите, изобразяващ зачертан контейнер, показва, че същите след изтичането на експлоатационния им срок, поради необходимостта да се преработят отделно от битовите отпадъци, трябва да се предадат на приемателен пункт за разделно събиране или да се върнат на дистрибутора в момента на закупуване на нови равностойни, обикновени или акумулаторни батерии. Евентуалният химичен символ Hg, Cd, Pb, разположен под зачертанятия контейнер указва вида вещество, което се съдържа в батерията, Hg=живак, Cd=кадмий, Pb=олово. Потребителят е отговорен за предаването на батериите на местата за разделно събиране на батерии, където те да бъдат рециклирани. Правилното изхвърляне на вашите старата ви играчка ще помогне за пре-

дотвърдяване на потенциалните негативни последици за околната среда и човешкото здраве и ще е от полза за рециклирането на материалите, от които е направен уредът. Неправилното изхвърляне на продукта от потребителя ще увреди околната среда и човешкото здраве. За по-подробна информация, относно депата за събиране на разположение, се обърнете към местните компетентни органи или към магазина, от който сте извършили покупката.

## **ГАРАНЦИЯ**

Продуктът има гаранция срещу всяка липса на съответствие при нормални условия на употреба, както е предвидено в инструкциите за употреба. Поради това гаранцията не се прилага в случай на щети, причинени от неправилна употреба, износване или случайни събития. За продължителност на гаранцията при липси на съответствие вижте съответните разпоредби на националното законодателство приложими в страната на покупката, където са предвидени.

# UK Основа Kiros i-Size

## ІНСТРУКЦІЯ З ЕКСПЛУАТАЦІЇ

### ВАЖЛИВО!

**УВАЖНО ПРОЧИТАЙТЕ ТА ЗБЕРЕЖІТЬ ДЛЯ ВИКОРИСТАННЯ В МАЙБУТНЬОМУ.**

**НАДЗВИЧАЙНО ВАЖЛИВО! НЕГАЙНО ПРОЧИТАЙТЕ.**

ВАЖЛИВО: ПЕРЕД ВИКОРИСТАННЯМ УВАЖНО ПРОЧИТАЙТЕ ЦЮ КНИЖКУ З ІНСТРУКЦІЯМИ, ЩОБ УНИКНУТИ НЕБЕЗПЕКИ ПРИ ВИКОРИСТАННІ, ТА ЗБЕРЕЖІТЬ ЇЇ ДЛЯ ПЕРЕГЛЯДУ У МАЙБУТНЬОМУ. РЕТЕЛЬНО ДОТРИМУЙТЕСЯ ЦИХ ІНСТРУКЦІЙ, ЩОБ НЕ ПІДДАВАТИ НЕБЕЗПЕЦІ ВЛАСНУ ДИТИНУ.

УВАГА: ПЕРЕД ВИКОРИСТАННЯМ ЗНИМІТЬ Й ВИКИНЬТЕ ВСІ НАЯВНІ ПЛАСТИКОВІ ПАКЕТИ ТА РЕШТУ КОМПОНЕНТІВ УПАКОВКИ ВИРОБУ. В БУДЬ-ЯКОМУ РАЗІ, ЗБЕРІГАЙТЕ ЇХ В НЕДОСТУПНОМУ ДЛЯ ДІТЕЙ МІСЦІ. РЕКОМЕНДУЄТЬСЯ ВИКИДАТИ ЦІ КОМПОНЕНТИ ПО ПРОЦЕДУРІ РОЗДІЛЬНОГО ЗБОРУ ВІДХОДІВ ВІДПОВІДНО ДО ЧИННИХ ЗАКОНІВ.

НЕ використовуйте виріб довше, ніж протягом 5 років. Після завершення цього періоду зміни в матеріалах (наприклад, через вплив сонячного світла) можуть знизити або погіршити ефективність виробу.

### 1.1 КОНФІГУРАЦІЯ ВИРОБУ

Основа i-Size сертифікована для використання з автокріслами:

- Kiros i-Size Clip-On (мал. А) є сумісною з візком Alysia

- Kiros i-Size Fast-In (Fig. В) є сумісною з візком Best Friend та іншими візками марки Chicco.

Ці інструкції стосуються встановлення основи i-Size в автомобілі. інформацію про установлення сумісних автокрісел дивіться в інструкції кожного автокрісла.

• Це основа для автокрісла i-Size марки Chicco, сертифікована згідно з регламентом UN/ECE R129, призначена для використання в автомобілях з сидіннями «Сумісними з типом i-Size», як зазначено виробником автомобіля в інструкції на автомобіль і в «Списку сумісності з автомобілями», що додається. У разі сумніву проконсультуйтеся з виробником або продавцем автокрісла.

• **УВАГА!** Серйозна небезпека! Не встановлюйте автокрісло на сидіннях, для яких активована подушка безпеки.

### 1.2 ОПИС КОМПОНЕНТІВ

Основа i-Size

Мал. С

А. З'єднувальні елементи кріплення Isofix

В. Ручка для витягування з'єднувальних елементів кріплення Isofix

С. Індикатори фіксації системи кріплення Isofix

Д. Кнопки для від'єднання з'єднувальних елементів кріплення Isofix

Е. Гнізда для кріплення автокрісла

Ф. Індикатор правильного кріплення автокрісла

Г. Опорна ніжка

Н. Кнопка для регулювання висоти опорної ніжки

І. Індикатор правильного встановлення опорної ніжки

Ј. Протиударний відбійник

### 1.3 ВСТАНОВЛЕННЯ ТА ЗНЯТТЯ ОСНОВИ I-SIZE

Щоб встановити основу i-Size, виконайте наступні дії:

- Зніміть пластмасову кришку з опорної ніжки (мал. 1).

- Витягніть опорну ніжку (G) (мал. 1А). Пролунає звуковий сигнал на підтвердження правильного встановлення основи i-Size.

- Повністю витягніть обидва з'єднувальні елементи кріплення Isofix (А) з основи, потягнувши ручку для висунання з'єднувальних елементів (В) (мал. 2), та переконайтеся, що система висунута до упору.

- Помістіть основу i-Size на попередньо обраному сидінні та причепіть з'єднувальні елементи кріплення Isofix до відповідних скоб між спинкою та сидінням (мал. 3). Характерне клацання сповістить про пра-



вильне кріплення з'єднувальних елементів.  
**УВАГА!** Переконайтеся в тому, що кріплення виконано правильно, перевіривши, щоб два індикатори (C) мали зелений колір.

- Енергійно підштовхніть основу i-Size до спинки автомобільного сидіння (мал. 4), щоб забезпечити її максимальне прилягання.
- Перевірте правильну фіксацію двох з'єднувальних елементів, намагаючись потягнути основу декілька разів.
- Розмістіть опорну ніжку (G) та відрегулюйте її за допомогою спеціальної кнопки регулювання (H) (мал. 5). Після правильного встановлення опорної ніжки звуковий сигнал переривається та одночасно індикатор (I) становиться зеленим (мал. 6).

## ЗНЯТТЯ

Натисніть кнопку регулювання (H) опорної ніжки, укорочуючи її до упору. Підніміть ручку витягування з'єднувальних елементів кріплення ISOFIX (B), до упору відсуваючи основу від спинки.

Відчепіть з'єднувальні елементи кріплення ISOFIX, натискаючи кнопки роз'єднання (D) (мал. 7).

Тримавши натиснутою ручку витягування з'єднувальних елементів кріплення ISOFIX (B), штовхніть систему ISOFIX всередину основи до упору. Поверніть опорну ніжку та зафіксуйте ніжку у спеціальному гнізді, вимикаючи звуковий сигнал.

## ЗАСТЕРЕЖЕННЯ ЩОДО ЕЛЕКТРИЧНИХ ЧАСТИН

- Щоб замінити батарею: ослабте гвинт кришки на кінці опорної ніжки (мал. 8), відкрийте кришку (мал. 9), дістаньте з відсіку розряджену батарею, вставте нову батарею, дотримуючись правильної полярності (позитивний полюс повернутий вгору) (мал. 10), встановіть кришку на своє місце та закрутіть гвинт до упору.
- Заміна батареї завжди має здійснюватися дорослою особою.
- Використовуйте батарею CR 2032 напругою 3В еквівалентну типу, який рекомендовано для функціонування цього виробу.
- Не залишайте поблизу від дітей батареї або інструменти для роботи з ними.
- Не забувайте виймати розряджені бата-

рейки з виробу, щоб можливий витік з них рідини не пошкодив виріб.

- Не викидайте розряджені батареї у вогонь або безпосередньо в оточуюче середовище, їх необхідно здавати у пункти розділового збирання відходів.
- В разі витіку рідини з батарейок негайно замініть їх, очистивши батарейний відсік і вимивши руки, особливо в разі контакту з рідиною, що витекла.
- Негайно викиньте батареї, з яких витікає рідина: вони можуть викликати опіки шкіри або інші травми.
- Уникайте контакту електричної частини з водою або рідиною; проникнення води всередину призведе до пошкодження електронної схеми.

## УТИЛІЗАЦІЯ ВИРОБУ

Після закінчення терміну служби, передбаченого для автокрісла, припиніть його використання і відправте на утилізацію. Відповідно до вимог із захисту довкілля і чинного законодавства власної країни, розсортуйте компоненти за типом для подальшого розділового збору відходів.



## ВІДПОВІДНІСТЬ ДИРЕКТИВИ ЄС 2006/66/CE та наступним змінам.

Знак перекресленого кошика на батареях означає, що після закінчення строку служби батареї необхідно утилізувати окремо від побутових відходів. Їх не можна викидати як побутове сміття, а треба здавати в центр розділового збору відходів або повертати продавцю під час купівлі нових еквівалентних перезаряджуваних і неперезаряджуваних батарейок. Хімічний символ Hg, Cd, Pb, вказаний під знаком перекресленого кошика, означає тип речовини, яка міститься у батареї: Hg=ртуть, Cd=кадмій, Pb=свинець. Користувач відповідає за передачу відпрацьованих батарейок відповідним організаціям по збиранню та сприянню повторній переробці. Належне роздільне збирання з метою подальшого повторного вживання, переробки й утилізації батарейок, які відслужили свій термін, способом, дружнім до довкілля, попереджає негативний вплив на довкілля і на здоров'я

людини, а також сприяє повторному використанню матеріалів, з яких складаються батарейки. Неналежна утилізація виробу користувачем шкодить довкіллю та здоров'ю людини. За більш докладною інформацією про наявні системи збору звертайтеся до місцевої служби роздільного збору відходів або у магазин, де було придбано виріб.

## **ГАРАНТІЯ**

Гарантується відсутність дефектів виробу при нормальних умовах використання, передбачених у інструкції з експлуатації. Відтак, гарантія не буде діяти в разі ушкоджень, що з'явилися внаслідок неправильної експлуатації, зношення або випадкових подій. Строк дії гарантії на дефекти відповідності дивіться у відповідних положеннях державних нормативно-правових актів, що діють у країні купівлі виробу, якщо вони передбачені.

# **RU** База к авто- креслу Kiros i-Size

## **ИНСТРУКЦИЯ ПО ЭКСПЛУАТАЦИИ**

**ВАЖНО:**  
**ВНИМАТЕЛЬНО ПРОЧИТАЙТЕ ИНСТРУКЦИЮ И СОХРАНИТЕ ЕЕ ДЛЯ ПОСЛЕДУЮЩИХ КОНСУЛЬТАЦИЙ.**

**КРАЙНЕ ВАЖНО! СНАЧАЛА ОЗНАКОМЬТЕСЬ С СОДЕРЖАНИЕМ**

**ВАЖНО:** В ЦЕЛЯХ ОБЕСПЕЧЕНИЯ БЕЗОПАСНОСТИ **ВНИМАТЕЛЬНО ПРОЧИТАЙТЕ ДАННУЮ ИНСТРУКЦИЮ ПЕРЕД ИСПОЛЬЗОВАНИЕМ ИЗДЕЛИЯ И СОХРАНИТЕ ЕЕ ДЛЯ ПОСЛЕДУЮЩИХ КОНСУЛЬТАЦИЙ. СТРОГО СЛЕДУЙТЕ УКАЗАНИЯМ, ЧТОБЫ НЕ ПОСТАВИТЬ ПОД УГРОЗУ БЕЗОПАСНОСТЬ РЕБЁНКА.**

**ВНИМАНИЕ:** ПЕРЕД ИСПОЛЬЗОВАНИЕМ **СНИМИТЕ С ИЗДЕЛИЯ ВСЕ ВОЗМОЖНЫЕ ПЛАСТИКОВЫЕ ПАКЕТЫ И ЭЛЕМЕНТЫ УПАКОВКИ И ДЕРЖИТЕ ИХ ВДАЛИ ОТ ДЕТЕЙ. РЕКОМЕНДУЕТСЯ ОСУЩЕСТВЛЯТЬ УТИЛИЗАЦИЮ ДАННЫХ КОМПОНЕНТОВ В СООТВЕТСТВИИ С НОРМАМИ РАЗДЕЛЬНОГО СБОРА ОТХОДОВ, УСТАНОВЛЕННЫМИ ДЕЙСТВУЮЩИМ ЗАКОНОДАТЕЛЬСТВОМ.**

НЕ используйте изделие на протяжении более 5 лет. По истечении указанного периода деформация материалов (например, из-за воздействия солнечного света) может снизить или нарушить эффективность изделия.

### **1.1 КОНФИГУРАЦИИ ИЗДЕЛИЯ**

База i-Size утверждена для использования с автомобильными креслами:

- Kiros i-Size Clip-On (рис. А), совместимое с прогулочной коляской Alysia
- Kiros i-Size Fast-In (рис. В), совместимое с прогулочной коляской Best Friend и с другими

моделями прогулочных колясок Chicco.  
Данные инструкции касаются установки базы i-Size в автомобиль. Для установки совместимых автомобильных кресел обращайтесь к руководству по эксплуатации конкретного автомобильного кресла.

- Эта база для автомобильного кресла i-Size Chicco утверждена в соответствии с регламентом UN/ECE R129 для использования в автомобиле с креслами "i-Size compatible", как указано изготовителем автомобиля в инструкции по эксплуатации автомобиля и в прилагаемом перечне совместимости автомобилей. В случае сомнений, обращайтесь к дилеру или изготовителю автокресла.
- **ВНИМАНИЕ! СЕРЬЕЗНАЯ ОПАСНОСТЬ!** Не устанавливайте автокресло на сиденья с активированной подушкой безопасности.

### **1.2 ОПИСАНИЕ КОМПОНЕНТОВ**

База i-Size

Рис. С

- А. Крепления Isofix
- В. Рычаг извлечения креплений Isofix
- С. Индикаторы правильного крепления системы Isofix
- Д. Кнопки расцепления креплений Isofix
- Е. Пазы крепления автокресла
- Г. Индикатор правильного крепления автокресла
- Г. Опорная нога
- Н. Ручка регулировки длины опорной ноги
- И. Индикатор правильной установки опорной ноги
- Ж. Опорная панель

### **1.3 Установка и снятие базы i-Size**

Для установки базы i-Size следует выполнить указанные действия:

- Снимите пластиковый чехол с опорной ноги (рис. 1).
- Выдвиньте опорную ногу (G) (рис. 1А). Звуковой сигнал прозвучит, а затем прекратится, что свидетельствует о правильной установке базы i-Size.
- Полностью выньте оба крепления Isofix (А) из основания, потянув за рычаг извле-

чения креплений (B) (рис. 2), и убедитесь в том, что система извлечена до ограничителя хода.

- Установите базу i-Size на выбранное сиденье и зацепите крепления Isofix за крючки, расположенные между спинкой и сиденьем автомобиля (рис. 3). При соединении креплений послышится характерный "щелчок".

**ВНИМАНИЕ!** Убедитесь, что установка выполнена правильно. Оба индикатора (C) должны быть зелёного цвета.

- Плотно придвиньте базу i-Size к спинке автомобильного сидения (рис. 4) для максимального прилегания.

- Проверьте правильное крепление двух фиксаторов, потянув несколько раз за базу.

- Установите опорную ногу (G) и отрегулируйте её с помощью специальной регулировочной кнопки (H) (рис. 5). Когда опорная нога установлена полностью, звуковой сигнал прервётся, а индикатор (I) станет зелёного цвета (рис. 6).

## СНЯТИЕ

Нажмите регулировочную кнопку (H) опорной ноги, укоротив её до ограничителя хода. Поднимите рычаг извлечения креплений ISOFIX (B), сдвиньте базу.

Отсоедините крепления ISOFIX, нажав на кнопки отсоединения (D) (рис. 7).

Держа нажатым рычаг извлечения креплений ISOFIX (B), толкните коннекторы ISOFIX внутрь базы до достижения ограничителя хода. Поверните Support Leg и вставьте ногу в соответствующее гнездо, отключив звуковой сигнал.

## МЕРЫ ПРЕДОСТОРОЖНОСТИ ПРИ РАБОТЕ С ЭЛЕКТРИЧЕСКИМИ КОМПОНЕНТАМИ ИЗДЕЛИЯ

- Замена батарейки: отверните болт крышки на основании опорной ноги (рис. 8), откройте крышку (рис.9), выньте разряженную батарейку и вставьте новую, соблюдая полярность (положительный полюс направлен вверх) (рис.10). Закройте крышку и затяните болт до упора.
- Замена батареек должна проводиться

только взрослыми лицами.

- Используйте батарейку CR 2032 мощностью 3В, равнозначную рекомендуемому типу элементов питания для данного изделия.
- Не оставляйте вблизи детей батарейки или инструменты для работы с ними.
- Всегда удаляйте из изделия отработанные батарейки для предотвращения утечек жидкости, которая может повредить его.
- Не бросайте разряженные батарейки в огонь, не загрязняйте окружающую среду, но выбрасывайте их в специальные контейнеры.
- В случае утечки жидкости из батареек немедленно замените их, предварительно тщательно очистив отсек для батареек и вымыв руки в случае контакта с вытекшей жидкостью.
- В случае утечки жидкости из батареек их следует незамедлительно выбросить: они могут вызвать повреждения кожи или нанести другой ущерб.
- Избегайте контакта электрической части с водой или другими жидкостями; просачивание воды может привести к повреждению электронной схемы.

## УТИЛИЗАЦИЯ ИЗДЕЛИЯ

По окончании срока службы, предусмотренного для автокресла, прекратите его использование и отправьте на утилизацию. В целях охраны окружающей среды разделите различные типы отходов, согласно законодательству вашей страны.



## СООТВЕТСТВИЕ ДИРЕКТИВЕ ЕС 2006/66/ЕС и последующим правам.

Символ перекрещенного мусорного контейнера, нанесенный на батарейки или упаковку изделия, указывает, что в конце срока службы их необходимо утилизировать отдельно от бытовых отходов, они не должны утилизироваться как городские отходы, а должны быть направлены на сборный пункт по отдельной переработке отходов или же возвращены продавцу при покупке новых аналогичных

аккумуляторных или не аккумуляторных батареек. Возможный символ химического элемента. Hg, Cd, Pb, нанесенный под изображением перечеркнутого мусорного контейнера, указывает тип вещества, содержащегося в батарейке: Hg=Ртуть, Cd=Кадмий, Pb=Свинец. Потребитель несет ответственность за сдачу батареек в конце срока их службы в специальные организации сбора с целью способствовать переработке и повторной утилизации. Надлежащий сбор вторсырья с последующей сдачей использованных батареек на повторное использование, переработку и утилизацию без нанесения ущерба окружающей среде помогает снизить отрицательное воздействие на неё и на здоровье людей, а также способствует повторному использованию вещества, из которого состоят батарейки. Самовольная утилизация изделия потребителем влечет за собой ущерб окружающей среде и здоровью людей. Более подробные сведения об имеющихся способах сбора Вы можете получить, обратившись в местную службу вывоза отходов или же в магазин, где Вы купили изделие.

## **ГАРАНТИЯ**

Производитель гарантирует отсутствие дефектов соответствия при нормальных условиях использования, согласно указаниям инструкции по эксплуатации. Гарантия не будет действительна в случае ущерба, обусловленного несоответствующим использованием, изнашиванием или непредвиденными обстоятельствами. Гарантийный срок устанавливается государственными стандартами страны приобретения, если таковые имеются.

# BR Base Kiros i-Size

## INSTRUÇÕES DE USO

**IMPORTANTE!**  
**LER COM ATENÇÃO E GUARDAR ESTE MANUAL DE INSTRUÇÕES PARA EVENTUAIS CONSULTAS.**

**IMPORTANTÍSSIMO! A SER LIDO IMEDIATAMENTE.**

IMPORTANTE: ANTES DO USO, LEIA COM ATENÇÃO INTEGRALMENTE ESTE MANUAL DE INSTRUÇÕES PARA EVITAR PERIGOS DURANTE A UTILIZAÇÃO. PARA NÃO COMPROMETER A SEGURANÇA DO SEU BEBÊ, SIGA TODAS AS INSTRUÇÕES DESTA MANUAL PARA QUE A CRIANÇA TENHA A MAIOR PROTEÇÃO POSSÍVEL EM CASO DE ACIDENTE.

ATENÇÃO: PARA EVITAR O PERIGO DE ASFIXIA, MANTER ESTE SACO PLÁSTICO LONGE DO ALCANCE DAS CRIANÇAS. RECOMENDAMOS EFETUAR O DESCARTE DESTES ELEMENTOS ATRAVÉS DE COLETA SELETIVA, CONFORME AS LEIS EM VIGOR.

NÃO use o produto por mais de 5 anos. Após esse período, as alterações dos materiais (por exemplo, devido à exposição à luz do sol) podem reduzir ou comprometer a eficácia do produto.

### 1.1 CONFIGURAÇÕES DO PRODUTO

A Base i-Size é aprovada para o uso com as seguintes cadeirinhas:

- Kiros i-Size Clip-On (Fig. A) compatível com o carrinho Alysia
- Kiros i-Size Fast-In (Fig. B) compatível com o carrinho Best Friend e com outros carrinhos da gama Chicco.

Estas instruções se referem à instalação da Base i-Size no automóvel, para a instalação das cadeirinhas compatíveis, consulte o manual de cada cadeirinha.

• Essa é a base de uma Cadeira Chicco i-Size, aprovada de acordo com o regulamento UN / ECE R129, para o uso em veículos com bancos "i-Size compatíveis", conforme indicado pelo fabricante do automóvel no manual de instruções do carro e na lista de compatibilidade dos veículos em anexo. Em caso de dúvida, contate o fabricante ou revendedor da cadeirinha.

• **ATENÇÃO!** Perigo grave! Não instale a cadeirinha nos bancos onde o airbag estiver ativado.

### 1.2 DESCRIÇÃO DOS COMPONENTES

Base i-Size

Fig. C

- A. Conexões Isofix
- B. Alavanca de extração das conexões Isofix
- C. Indicadores de bloqueio correto do sistema Isofix
- D. Botões de desbloqueio das conexões Isofix
- E. Alojamentos de bloqueio da cadeirinha
- F. Indicador de bloqueio correto da cadeirinha
- G. Support leg (perna de apoio)
- H. Botão de regulagem da altura da perna de apoio
- I. Indicador de instalação correta da perna de apoio
- J. Barra de encosto

### 1.3 INSTALAÇÃO E DESINSTALAÇÃO DA BASE I-SIZE

Para instalar a Base i-Size opere da seguinte forma:

- Retire a cobertura de plástico da Support Leg (fig. 1).
- Retire a Support Leg (perna de apoio (G) (Fig. 1A). Você irá escutar um sinal acústico, que terminará quando a Base i-Size estiver instalada de forma correta
- Extraia completamente ambas as conexões Isofix (A) da base puxando a alavanca de extração das conexões (B) (Fig. 2); verifique se o sistema foi extraído completamente.
- Posicione a Base i-Size sobre o banco escolhido e prenda as conexões Isofix nos encaixes presentes entre o encosto e o assento (Fig. 3). Um clique característico indica que as conexões foram encaixadas de forma correta.

**ATENÇÃO!** Controle se a fixação foi feita de forma correta verificando se os dois indicadores (C) estão verdes.

- Empurre com força a Base i-Size contra o en-

custo do banco do carro (Fig. 4) para garantir a máxima aderência.

- Verifique se as duas conexões estão fixadas corretamente tentando puxar a base algumas vezes.
- Posicione a Support Leg (perna de apoio) (G) e regule-a usando o botão de regulagem (H) (Fig. 5). Quando a Support Leg estiver instalada corretamente, o sinal acústico interrompe-se e, ao mesmo tempo, o indicador (I) se torna verde (Fig. 6).

## REMOÇÃO

Pressione o botão de regulagem (H) da perna de apoio e recue-a até o fim. Levante a alavanca de extração das conexões ISOFIX (B) afastando a base do encosto até o fim.

Solte as conexões ISOFIX pressionando os botões de desbloqueio (D) (Fig. 7).

Mantendo a alavanca de extração das conexões ISOFIX (B) pressionada, empurre o sistema ISOFIX para dentro da base até o fim. Gire a Support Leg e enganche o pé no seu alojamento, interrompendo o sinal acústico.

## ADVERTÊNCIAS PARTES ELÉTRICAS

- Para trocar a pilha: desaperte o parafuso da tampa situada no pé da perna de apoio (Fig. 8), abra a tampa (Fig. 9), retire a pilha descarregada do compartimento e coloque uma pilha nova, tendo o cuidado de respeitar a polaridade correta (polo positivo virado para cima) (Fig. 10), coloque a tampa de novo e aperte o parafuso até o fim.
- A substituição da pilha deve sempre ser feita por um adulto.
- **ADVERTÊNCIA! AS PILHAS NÃO PODEM SER RECARREGADAS;**
- **AS BATERIAS DEVEM SER RETIRADAS DO BRINQUEDO ANTES DE SEREM RECARREGADAS (SE PUDEREM SER RETIRADAS);**
- **AS BATERIAS SOMENTE DEVEM SER RECARREGADAS SOB SUPERVISÃO DE UM ADULTO (SE PUDEREM SER RETIRADAS)**
- **OS DIFERENTES TIPOS DE PILHAS E BATERIAS NOVAS E USADAS NÃO PODEM SER MISTURADOS;**
- **SÓ DEVEM SER USADAS PILHAS E BATERIAS DO TIPO RECOMENDADO OU UM SIMILAR;**
- **AS PILHAS E BATERIAS DEVEM SER**

COLOCADAS RESPEITANDO A POLARIDADE;

- **AS PILHAS E BATERIAS DESCARREGADAS DEVEM SER RETIRADAS DO BRINQUEDO;**
- **OS TERMINAIS DE UMA PILHA OU BATERIA NÃO PODEM SER COLOCADOS EM CURTO-CIRCUITO.**
- Use uma pilha CR 2032 de 3V igual ao tipo recomendado para o funcionamento deste produto.
- Não deixe as pilhas ou eventuais ferramentas ao alcance das crianças.
- Retire sempre as pilhas gastas do produto para evitar que vazamentos possam danificar o produto.
- Não jogue as pilhas descarregadas no fogo nem as deixe no meio ambiente, mas descarte-as fazendo a coleta seletiva.
- Se as pilhas começarem a perder líquido, substitua-as imediatamente, tendo o cuidado de limpar o compartimento das pilhas e lavar cuidadosamente as mãos, em caso de contato com o líquido derramado.
- Elimine imediatamente as pilhas que perdem líquido: podem provocar queimaduras cutâneas ou outras lesões.
- Evitar o contato da parte elétrica com água ou líquidos; as infiltrações de água danificam o circuito eletrônico.

## DESCARTE DO PRODUTO

Quando a cadeirinha não cumprir com as condições originais de segurança, interrompa seu uso e descarte-a. Por razões ambientais, separe o tipos diferentes de resíduos conforme previsto pelas leis em vigor no seu país.



**ESTE PRODUTO ESTÁ DE ACORDO COM A DIRETRIZ UE 2006/66/CE e sucessivas modificações.**

O símbolo da lixeira com um X visível nas pilhas ou na embalagem do produto indica que estes, no fim da sua vida útil, devem ser eliminados separadamente do lixo doméstico, e devem ser entregues em um centro de coleta seletiva ou ao revendedor onde forem compradas as novas pilhas equivalentes recarregáveis ou não recarregáveis. O eventual símbolo químico Hg, Cd, Pb, visível sob a lixeira com um X, indica o tipo de substância contida na pilha: Hg=Mercúrio, Cd=Cádmio, Pb=Chumbo. O usuário é responsável pela

entrega das pilhas gastas nas estruturas apropriadas de coleta, para facilitar seu tratamento e reciclagem. A coleta seletiva de pilhas gastas para encaminhamento para reciclagem, tratamento e eliminação compatível com o ambiente contribui para evitar possíveis efeitos negativos no ambiente e na saúde e facilitar a reciclagem das substâncias que compõem as pilhas. A eliminação ilegal do produto pelo usuário causa danos ao ambiente e à saúde humana. Para informações mais detalhadas, inerentes aos sistemas de coleta disponíveis, dirija-se ao serviço local de descarte de resíduos, ou ao estabelecimento no qual a compra foi efetuada.

### **GARANTIA**

O produto tem garantia contra qualquer defeito de conformidade em condições normais de uso, de acordo com o disposto nas instruções de uso. Portanto, a garantia não é aplicada em caso de danos provocados por uso impróprio, desgaste ou acidente. Para a duração da garantia sobre os defeitos de conformidade, consulte as disposições específicas dos regulamentos nacionais aplicáveis no país da compra, quando previstas.



# SV Basdel Kiros i-Size

## BRUKSANVISNING

**VIKTIGT!**  
**LÄS NOGRANT OCH SPARA FÖR FRAMTIDA BRUK.**

**MYCKET VIKTIGT! SKA LÄSAS OMGÅENDE.**

VIKTIGT: FÖRE ANVÄNDNING SKA MAN NOGA LÄSA IGENOM HELA DENNA BRUKSANVISNING FÖR ATT UNDVIKA RISKER VID ANVÄNDNING OCH SEDAN SPARA DEN FÖR FRAMTIDA BRUK. FÖLJ ANVISNINGARNA NOGA FÖR ATT INTE SÄTTA BARNETS SÄKERHET PÅ SPEL.

VARNING: TA AV OCH SLÄNG EVENTUELLA PLASTPÅSAR OCH ALLA ANDRA DELAR AV FÖRPACKNINGSMATERIALET FÖRE ANVÄNDNING, ELLER FÖRVARA UTOM RÄCKHÅLL FÖR BARN. NÄR DESSA DELAR SLÄNGS SKA DE AVFALLSORTERAS I ENLIGHET MED GÄLLANDE LAGAR.

Använd INTE produkten en längre period än 5 år. Efter denna period kan materialförändringar (till exempel på grund av exponering av solljus) minska eller äventyra produktens effektivitet.

### 1.1 KONFIGURATION AV PRODUKTEN

Basdelen i-Size är typgodkänd för att användas med följande bilbarnstolar:

- Kiros i-Size Clip-On (Fig. A) kompatibel med sittvagnar Alysia
- Kiros i-Size Fast-In (Fig. B) kompatibel med sittvagn Best Friend och med andra sittvagnar från Chicco.

Dessa instruktioner hänvisar till installation av basdelen i-Size i bilen. För installation av kompatibla bilbarnstolar, se de olika bilbarnstolarnas bruksanvisningar.

- Detta är basdelen till en bilbarnstol i-Size från Chicco, typgodkänd i enlighet med för-

ordning UN/ECE R129, för användning i bilar med "i-Size"-kompatibla säten, vilket anges av biltillverkaren i bilens instruktionsbok och i den medföljande listan med kompatibla bilar. Vid osäkerhet, kontakta bilbarnstolens tillverkare eller återförsäljare.

- **VARNING!** Allvarlig fara! Installera inte bilbarnstolen på säten där det finns en aktiverad krockkudde.

### 1.2 BESKRIVNING AV KOMPONENTER

Basdel i-Size

Fig. C

- A. Isofix-kopplingar
- B. Spak för utskjutning av Isofix-fäste
- C. Indikering för korrekt fastspänt Isofix-system
- D. Knappar för lossning av Isofix-fästen
- E. Bilbarnstolens fästpunkter
- F. Indikering för korrekt fastspänd bilbarnstol
- G. Support leg (stödben)
- H. Knapp för att justera höjden på stödbenet
- I. Indikering för korrekt montering av stödbenet
- J. Rebound bar

### 1.3 INSTALLATION OCH BORTTAGNING AV BASELEN I-SIZE

Gör på följande sätt för att montera basdelen i-Size:

- Ta bort plasthöljet från Support Leg (Fig. 1).
- Ta ut Support Leg (stödbenet) (G) (Fig. 1A). En ljudsignal aktiveras, vilken upphör när korrekt montering av basdelen i-Size har slutförts.
- Ta ut basdelens båda Isofix-fästen (A) genom att dra i spaken för utdragning av fästena (B) (Fig. 2) och kontrollera att systemet är utdraget till ändläget.
- Placera basdelen i-Size på önskat säte och haka fast Isofix-fästena i de krokar som finns mellan ryggstödet och sittdynan (Fig. 3). Du ska höra ett klickljud när de låses fast.

**VARNING!** Försäkra dig om korrekt fastlåsning genom att kontrollera att de två indikeringarna (C) är gröna.

- Skjut basdelen i-Size hårt mot bilens ryggstöd (Fig. 4) för att försäkra maximal kontakt.
- Kontrollera att de två fästena är korrekt fastspända genom att dra i basdelen flera gånger.
- Placera Support Leg (stödbenet) (G) på plats och justera det med hjälp av den avsedda just-

teringsknappen (H) (Fig. 5). När Support Leg är korrekt monterat tystas ljudsignalen och samtidigt blir indikeringen (I) grön (Fig. 6).

## DEMONTERING

Tryck på stödbenets justeringsknapp (H) så att det förkortas till den minsta möjliga längden. Höj spaken för utskjutning av Isofix-fästena (B) så att basdelen flyttas bort från ryggestödet till max.

Lossa Isofix-fästena genom att trycka på frikopplingsknapparna (D) (Fig. 7).

Håll spaken för utskjutning av Isofix-fästena (B) intryckt medan du trycker in Isofix-systemet på insidan av basdelen till ändläget. Vrid Support Leg och häkta fast foten i det avsedda fästet så att ljudsignalen avaktiveras.

## FÖRESKRIFTER FÖR ELEKTRISKA DELAR

- För att byta ut batteriet: Lossa skruven på locket som finns på stödbenets fot (Fig. 8), ta av locket (Fig. 9), ta ut det urladdade batteriet från batterifacket, sätt in det nya batteriet och var uppmärksam på att respektera rätt polaritet (pluspolen vänd uppåt) (Fig. 10), sätt på locket igen och skruva åt skruven ordentligt.
- Batteriet får bara bytas av en vuxen person.
- Använd ett batteri CR 2032 på 3V av den typ som rekommenderas för användning av denna produkt.
- Lämna inte batterier eller eventuella verktyg inom räckhåll för barn.
- Ta alltid bort urladdade batterier från produkten för att undvika att eventuellt vätskeläcka-ge skadar produkten.
- Kasta inte gamla batterier i elden eller i miljön, utan lämna in dem till avfallssortering.
- Om batterierna skulle läcka vätska ska de bytas ut omedelbart, rengör även batterifacket nogga och tvätta händerna om de har kommit i kontakt med vätskan.
- Gör dig omedelbart av med batterier som läcker vätska: de kan orsaka brännskada på huden eller andra skador.
- Undvik att den elektriska delen kommer i kontakt med vatten eller vätska. Om vatten tränger in kan det elektroniska systemet skadas.

## BORTSKAFFANDE AV PRODUKTEN

När bilbarnstolen är utjämt ska den skrotas.

Sortera avfallet i enlighet med landets gällande miljöskyddslag.



## ÖVERENSSTÄMMELSE MED EU-DIREKTIV 2006/66/EG och senare ändringar.

Symbolen föreställande en överkorsad soptunna som finns på batterierna eller på produktens förpackning anger att batterierna, när de är uttjänta, ska samlas in separat från hushållsavfall. De får inte hanteras som vanligt avfall utan ska lämnas in till en lämplig återvinningsstation alternativt återbördas till återförsäljaren vid införskaffandet av nya laddningsbara eller ej laddningsbara batterier av samma typ. De kemiska beteckningar Hg, Cd, Pb på den överkorsade soptunnan anger den typ av ämne som finns i batteriet Hg = kvicksilver, Cd = kadmium, Pb = bly. Användaren är ansvarig för att de uttjänta batterierna lämnas in till lämpliga insamlingsplatser för att underlätta dess behandling och återvinning. En lämplig sorterad avfallshantering gör att de uttjänta batterierna kan återvinnas för sortering och hantering som står i överensstämmelse med miljöbestämmelserna och därigenom bidrar till att negativa effekter på miljön och hälsan undviks och underlättar återvinning av materialen som batterierna består av. En olaglig avfallshantering av produkten från användarens sida leder till skador på miljö och människors hälsa. För en mer detaljerad information gällande disponibla uppsamlingssystem så vänd er till lokala avfallshanterare eller till affären där produkten köptes.

## GARANTI

Produktens garanti gäller för alla fabrikationsfel vid normal användning av produkten enligt vad som förutses i bruksanvisningen. Garantin gäller således inte vid skada som orsakats av felaktig användning, slitage eller olycka. För garantins varaktighet för fabrikationsfel hänvisas till specifikationerna i nationella bestämmelser som gäller i inköpslandet, om så förutses.

# DA Base Kiros i-Size

## BRUGSANVISNINGER

### VIGTIGT!

**LÆS OMHYGGELEGT OG GEM TIL SENERE BRUG.**

### MEGET VIGTIGT! SKAL LÆSES STRAKS.

VIGTIGT: LÆS OMHYGGELEGT HELE DENNE VEJLEDNING, INDEN PRODUKTET TAGES I BRUG, FOR AT UNDGÅ FARE VED ANVENDELSE OG GEM VEJLEDNINGEN TIL FREMTIDIG BRUG. FØLG DISSE ANVISNINGER MED OMHU, FOR IKKE AT BRINGE JERES BARN I FARE.

ADVARSEL: FJERN OG ELIMINÉR EVENTUELLE PLASTIKPOSER OG ELEMENTERNE, DER UDGØR PRODUKTEMBALLAGEN INDEN BRUG, ELLER SØRG UNDER ALLE OMSTÆNDIGHEDER FOR AT HOLDE DEM UDENFOR BØRNS RÆKKEVIDDE. DET ANBEFALES AT BORTSKAFFE DISSE ELEMENTER I HENHOLD TIL DEN GÆLDENDE LOVGIVNING OM AFFALDSINDSAMLING.

Brug IKKE produktet i en periode på over 5 år. Efter denne periode kan ændringer af materiaernes egenskaber (for eksempel pga. udsættelse for sollys) reducere eller kompromittere produktets virkedydighed.

### 1.1 KONFIGURATION AF PRODUKTET

Basen i-Size er typegodkendt til brug med autostolene:

- Kiros i-Size Clip-On (Fig. A), kompatibel med klapvognen Alysia
- Kiros i-Size Fast-In (Fig. B), kompatibel med klapvognen Best Friend og andre klapvogne i Chicco sortimentet.

Disse anvisninger henviser til installation af basen i-Size i bilen, indhent oplysninger om installation af compatible autostole i vejledningen til hver enkelt autostol.

• Dette er en base til en i-Size autostol fra Chicco, typegodkendt i henhold til FN/ECE-regulativ R129, til brug i køretøjer med "i-Size compatible" sæder som anført af bilfabrikanten i bilens brugsvejledning og i den vedlagte liste over compatible køretøjer. Hvis du er i tvivl, skal du kontakte autostolens fabrikant eller forhandler.

• **ADVARSEL!** Alvorlig fare! Installér aldrig autostolen på sæder hvis airbag er aktiveret.

### 1.2 KOMPONENTBESKRIVELSE

Base i-Size

Fig. C

- A. Isofix-stik
- B. Udtrækkerreb til Isofix-stik
- C. Isofix-systemets fastspændingsindikatorer
- D. Isofix-stikkens udløserknapper
- E. Autostolens fastspændingssæder
- F. Indikator for korrekt fastspænding af autostolen
- G. Støtteben
- H. Tast til regulering af støttebenets højde
- I. Indikator for korrekt montering af støtteben
- J. Rebound bar

### 1.3 INSTALLATION OG AFMONTERING AF BASEN I-SIZE

Gør som følger, for at installere Basen i-Size:

- Tag plastikbeskyttelsen af støttebenet (Fig. 1).
- Træk støttebenet ud (G) (Fig. 1A). Et lydsignal aktiveres og ophører, når Basen i-Size er fuldt og korrekt monteret.
- Træk begge Isofix-stikkene (A) helt ud af basen ved at trække i stikkens udtrækkerreb (B) (Fig. 2) og sørg for, at systemet er trukket helt ud.
- Anbring Basen i-Size på det valgte sæde og fastgør Isofix-stikkene til fæstepunkterne, der er placeret mellem ryglænet og sædets hynde (fig. 3). Der lyder et "klik", som angiver, at stikkene er fastgjort.

**ADVARSEL!** Sørg for at fastspændingen er fuldført korrekt, ved at kontrollere om de to indikatorer (C) er blevet grønne.

- Skub energisk Basen i-Size mod bilens ryglæn (Fig. 4) for at opnå maksimal tilslutning.
- Kontrollér at de to stik er korrekt fastspændte, ved at prøve flere gange at trække i basen.

- Anbring støttebenet (G) og justér det ved hjælp af den relevante reguleringsstast (H) (Fig. 5). Når støttebenet er korrekt monteret, slukkes lydsignalet og samtidig bliver indikatoren (I) grøn (Fig. 6).

## AFMONTERING

Tryk på støttebenets reguleringsstast (H) til det er trukket helt i bund. Løft ISOFIX-stikkens (B) udtrækkergreb opad så bunden af ryglænet flyttes så langt væk som muligt.

Frigør ISOFIX-stikkene ved at trykke på udløserknapperne (D) (Fig. 7).

Hold ISOFIX-stikkens udløsergreb (B) trykket og skub ISOFIX-systemet ind i basen og helt i bund. Drej støttebenet og sæt foden fast i det relevante sæde, så lydsignalet ophører.

## ADVARSLER OM ELEKTRISKE ELEMENTER

- Sådant udskiftes batteriet: Løsn skruen i det lille dæksel på støttebenets fod (Fig. 8), åbn dækslet (Fig. 9), tag det flade batteri ud af rummet, sæt det nye batteri i og sørg for, at det vender korrekt (pluspolen skal vende opad) (Fig. 10), sæt dækslet på igen og stram skruen helt i bund.
- Batteriet skal altid udskiftes af en voksen.
- Brug et batteri af typen CR 2032 på 3V, der svarer til den anbefalede type til dette produkts funktion.
- Undgå at efterlade batterierne eller eventuelle redskaber indenfor børns rækkevidde.
- Tag altid de nedslidte batterier ud af produktet, for at undgå, at eventuelle væskeudslip kan beskadige produktet.
- Smid aldrig nedslidte batterier på ilden eller ud i naturen, men lad dem bortskaffe gennem de rette kanaler.
- Hvis der skulle opstå væskeudslip fra batterierne skal disse øjeblikkeligt skiftes ud, sørg for at rense batterisædet omhyggeligt og vask omhyggeligt hænderne, i tilfælde af berøring med væsken.
- Smid øjeblikkeligt batterier, som taber væske, ud: Disse kan være årsag til hudforbrændinger eller andre læsioner.
- Undgå, at den elektriske del kommer i kontakt med vand eller væsker; vandinfiltrationer vil beskadige det elektroniske kredsløb.

## BORTSKAFFELSE AF PRODUKTET

Når stolen ikke længere skal eller kan anvendes, skal den bortskaffes. Af hensyn til miljøet skal den bortskaffes i overensstemmelse med gældende miljøregler i det relative land.



## OVERENSSTEMMELSE MED EU-DIREKTIV 2006/66/EF og senere ændringer.

Symbollet med overstreget skraldespand på batterierne eller på produktets emballage betyder, at disse ved endt levetid skal holdes adskilt fra husholdningsaffald og ikke må bortskaffes som almindeligt affald, men skal afleveres på et affaldsindsamlingssted eller bringes tilbage til forhandleren, når der købes nye genopladelige eller ikke genopladelige tilsvarende batterier. De kemiske symboler Hg, Cd og Pb, som er trykt under symbolet "ingen skraldespand", angiver den substans-type, der indeholdes i batteriet, Hg=Kviksølv, Cd=Cadmium, Pb=Bly. Brugeren er ansvarlig for at bringe batterierne, ved afslutningen af deres levetid, til de dertil beregnede indsamlingssteder for at lette behandling og genbrug. En hensigtsmæssig separat indsamling med henblik på genbrug af de kasserede batterier samt miljøvenlig behandling og bortskaffelse, bidrager til at undgå mulige negative miljø- og sundhedspåvirkninger og forenkler genbrug af de materialer, som batterierne består af. Ulovlig bortskaffelse af brugeren af produktet er skadeligt for miljøet og menneskers sundhed. Nærmere oplysninger om de eksisterende indsamlingsmetoder kan fås hos de lokale instanser for bortskaffelse af affald eller i den forretning, hvor apparatet er købt.

## GARANTI

Produktet er garanteret mod enhver fejl i form af manglende overensstemmelse under normale brugsbetingelser, som beskrevet i brugsanvisningerne. Garantien bortfalder i tilfælde af fejl som følge af ukorrekt brug, slid eller hændelige uheld. Hvad angår varigheden af garantien mod manglende overensstemmelse henvises der til de specifikke bestemmelser i den gældende nationale lovgivning i købslandet, om forudset.

# **F** Kiros i-Size -telakka

## KÄYTTÖOHJEET

### TÄRKEÄÄ!

**LUE HUOLELLISESTI JA SÄILYTÄ VASTAISUUDEN VARALLE.**

### ERITTÄIN TÄRKEÄÄ! LUE TÄMÄ HETI.

**TÄRKEÄÄ:** KÄYTÖN AIKAISTEN VAARATILANTEIDEN VÄLTÄMISEKSI LUE TÄMÄ OPASKIRJANEN HUOLELLISESTI JA KOKONAAN ENNEN KÄYTÖN ALOITTAMISTA JA SÄILYTÄ OPAS TULEVAVA TARVETTA VARTEN. LAPSESI TURVALLISUUDEN TAKAAMISEKSI SEURAA NÄITÄ OHJEITA HUOLELLISESTI.

**VAROITUS:** ENNEN KÄYTTÖÖN RYHTYMISTÄ POISTA JA HÄVITÄ MAHDOLLISET MUOVIPUS- SUT SEKÄ KAIKKI TUOTTEEN PAKKAUKSEEN KUULUVAT OSAT TAI JOKA TAPAUKSESSA PIDÄ NE POISSA LASTEN ULOTTUVILTA. NÄMÄ JÄTTEET ON LAJITELTAVA SOVELLETTAVIEN LA- KIEN MUKAISESTI ENNEN HÄVITTÄMISTÄ.

ÄLÄ käytä tuotetta yli 5 vuotta. Tämän ajan ku- luttua materiaalin heikentyminen (esimerkiksi auringon valolle altistumisen johdosta) saattaa vähentää tuotteen tehokkuutta tai tehdä siitä hettottoman.

### 1.1 TUOTTEEN KOKOONPANOT

i-Size-telakka on tyyppihyväksytty käytettävik- si seuraavien turvaistuinten kanssa:

- Kiros i-Size Clip-On (kuva A), yhteensopiva Alysia-rattaiden kanssa
- Kiros i-Size Fast-In (kuva B), yhteensopiva Best Friend -rattaiden ja muiden Chicco-valikoimaan kuuluvien rattaiden kanssa.

Näissä ohjeissa kerrotaan i-Size-telakan asen- tamisesta autoon; yhteensopivien turvaistuimien asentamisesta kerrotaan kunkin turvaistuimen ohjeissa.

• Tämä on Chiccon i-Size -turvaistuinten telakka, tyyppihyväksytty säännön UN/ECE

R129 mukaisesti käytettäväksi ajoneuvoissa, joiden istuimet ovat ajoneuvon valmistajan ohjekirjassa sekä liitteen ajoneuvojen yh- teensopivuutta koskevassa listassa ilmoitettu "i-Size-yhteensopiviksi". Jos et ole varma, ota yhteyttä lasten turvaistuinten valmistajaan tai sen vähittäismyyjiin.

• **VAROITUS!** Vakava vaara! Älä asenna turvaistuinta istuimiin, joiden turvatyyny on aktivoituna.

### 1.2 KOMPONENTTIEN KUVAUS

i-Size-telakka

Kuva C

- A. Isofix-liittimet
- B. Isofix-liitinten ulosvetovipu
- C. Isofix-järjestelmän kiinnittymisen osoittimet
- D. Isofix-liitinten vapautuspainikkeet
- E. Turvaistuinten kiinnityskohdat
- F. Turvaistuinten kiinnittymisen osoitin
- G. Tukijalka (Support leg)
- H. Tukijalan korkeuden säätönäppäin
- I. Tukijalan asianmukaisen asentamisen osoitin
- J. Turvakaari

### 1.3 I-SIZE-TELAKAN ASENTAMINEN JA IRROTTAMINEN

i-Size-telakka asennetaan seuraavalla tavalla:

- Poista tukijalasta (Support Leg) muovisuojus (kuva 1).
- Vedä tukijalka (Support Leg) ulos (G) (kuva 1A). Käynnisty äänimerkki, joka sammuu kun i-Size-telakka on asennettu oikein loppuun asti.
- Vedä telakan molemmat Isofix-liittimet (A) kokonaan ulos vetämällä liitinten ulosvetovi- pua (B) (kuva 2) ja varmista, että järjestelmä on vedetty kokonaan ulos.
- Sijoita i-Size-telakka valitulle istuimelle ja lu- kite Isofix-liittimet selkänöjan ja istuintyyryn välissä oleviin koukkuihin (kuva 3). Naksahdus ilmoittaa liittimien lukittuneen.

**VAROITUS!** Varmista, että kiinnittyminen on tapahtunut oikein tarkastamalla, että kaksi osoitinta (C) näyttävät vihreää väriä.

- Työnnä voimakkaasti i-Size-telakkaa auton selkänöjaa kohden (kuva 4), jotta se tulee sii- hen mahdollisimman tiukasti kiinni.
- Varmista, että molemmat liittimet ovat kiin-

nittyneet oikein yrittämällä vetää telakkaa useamman kerran.

- Aseta paikalleen tukijalka (Support Leg) (G) ja säädä sitä kyseisestä säätönäppäimestä (H) (kuva 5). Kun tukijalka on asennettu oikein, äänimerkki lakkaa ja samanaikaisesti osoitin (I) tulee vihreäksi (kuva 6).

## IRROTTAMINEN

Paina tukijalan säätönäppäintä (H) kunnes se lyhenee liikeratansa loppuun asti. Nosta ISOFIX-liittimien ulosvetovipua (B) loitontaen telakan selkänöjasta liikeradan loppuun asti.

Vapauta ISOFIX-liittimet työntämällä vapautuspainikkeita (D) (kuva 7).

Pidä painettuna ISOFIX-liitinten ulosvetovipua (B) ja työnnä ISOFIX-järjestelmä telakan sisään; varmista, että se tulee liikeradan loppuun asti. Kierrä tukijalkaa (Support Leg) ja kiinnitä jalka sille tarkoitettuun paikkaan, jolloin äänimerkki menee pois päältä.

## SÄHKÖOSIA KOSKEVAT VAROITUKSET

- Pariston vaihtaminen: löysennä tukijalan jalustaan sijoitetun kannen ruuvia (kuva 8), avaa kansi (kuva 9), poista tyhjä paristo lokeroista, laita sen tilalle uusi paristo napaisuutta noudattaen (positiivinen napa tulee ylöspäin) (kuva 10), aseta kansi uudelleen paikalleen ja kiristä ruuvi loppuun asti.
- Pariston vaihtamisen saa suorittaa ainoastaan aikuinen henkilö.
- Käytä tuotteessa asianmukaista 3 V:n CR 2032 -paristoa.
- Älä jätä paristoja tai mahdollisia työkaluja lasten ulottuville.
- Poista aina tyhjentyneet paristot tuotteesta, jottei mahdollinen nestevuoto vahingoittaisi sitä.
- Älä polta tyhjentyneitä paristoja tai hylkää niitä luontoon, vaan hävitä ne laissa säädettyllä tavalla.
- Jos paristot vuotavat, vaihda ne välittömästi. Puhdista paristotila ja pese kädet huolellisesti, jos koskit nesteeseen.
- Heitä nestettä vuotavat paristot välittömästi pois: ne saattavat polttaa ihoa tai aiheuttaa muita vaurioita.
- Estä sähköisten osien pääseminen kosketuksiin veden tai nesteiden kanssa; veden pääseminen sisään vahingoittaa elektronista piiriä.

## TUOTTEEN HÄVITTÄMINEN

Kun istuimen käyttöaika on kulunut umpeen, älä käytä sitä enää ja käsittele sitä jätteenä. Erittele luonnon suojelemiseksi erityyppiset jätteet toisistaan käyttömaassa noudatettavien määräysten mukaisesti.



## YHTEENSOPIVUUS DIREKTIIVIN 2006/66/EY ja sen myöhempien muutosten kanssa.

Paristoissa tai tuotteen pakkauksessa oleva ruksattu roska-astian kuva tarkoittaa, että paristot käyttöikänsä lopussa on hävitettävä erillään kotitalousjätteistä, niitä ei saa hävittää yhdyskuntajätteenä, vaan ne on vietävä keräyspisteeseen tai annettava myyjälle ostettaessa vastaavat uudet ladattavat tai ei-ladattavat paristot. Mahdollinen kemiallinen symboli Hg, Cd, Pb, joka on ruksattu roska-astian kuvan alle, ilmaisee paristossa olevan aineen tyyppin; Hg=elohopea, Cd=kadmium, Pb=lyijy. Käyttäjä on vastuussa paristojen toimittamisesta niiden elinkaaren lopussa asianmukaisesti keräyspisteisiin käsittelyyn ja kierrätyksen helpottamiseksi. Asianmukainen erillinen kierrätys käytettyjen paristojen myöhempää käyttöönottoa varten kierrätyksessä, käsittelyssä ja ympäristöstävällisessä hävittämisessä auttaa välttämään mahdollisia kielteisiä vaikutuksia ympäristöön ja ihmisten terveyteen, ja edistää niiden aineiden kierrätystä, joista paristot on valmistettu. Käyttäjän suorittamasta tuotteen laittomasta hävittämisestä aiheutuu vahinkoa ympäristölle ja ihmisten terveydelle. Saadaksesi lisätietoja olemassa olevista keräysmahdollisuuksista, käänny paikallisen jätehuollon tai laitteen myyneen kaupan puoleen.

## TAKUU

Tuotteen taataan olevan virheetön normaaleissa käyttöohjeiden mukaisissa käyttöolosuhteissa. Takuu ei ole siis voimassa siinä tapauksessa, että vahingot johtuvat vääräntäisestä käytöstä, kulumisesta tai vahinkotapahtumista. Takuun kesto tapauksissa, joissa ilmenee yhdenmukaisuutta koskevia vikoja, riippuu kansallisista määräyksistä ostomaan mukaisesti, sovellettavissa tapauksissa.

# **NO** Kiros i-Size base

## **BRUKERVEILEDNING**

**VIKTIG! LES NØYE OG OPPBEVAR FOR FREMTIDIG BRUK.**

### **MEGET VIKTIG! LES DETTE FØRST**

VIKTIG: FØR BRUK MÅ DU LESE NØYE HELE DENNE BRUKERVEILEDNINGEN FOR Å UNNGÅ FARER VED BRUK OG OPPBEVAR DEN FOR SENERE REFERANSER. FØLG DISSE INSTRUKSENE NØYE FOR IKKE Å SETTE DERES BARNES SIKKERHET PÅ SPILL.

ADVARSEL: FØR BRUK MÅ DU FJERNE OG HIVE EVENTUELLE PLASTPOSER OG ALLE EMBALLASJELEMENTENE SOM ER DEL AV PRODUKTETS KONFEKSJON ELLER DU MÅ SØRGE FOR AT DE OPPBEVARES UTENFOR BARNAS REKKEVIDDE. VI ANBEFALER AT DISSE ELEMENTENE KILDESORTERES OG AVFALLSBEHANDLES I OVERENSSTEMMELSE MED GJELDENE LOVER OG REGLER.

IKKE bruk produktet i mer enn 5 år. Etter denne perioden forandrer materialene seg (for eksempel fordi de utsettes for sollys), dette kan redusere eller svekke produktets effektivitet.

### **1.1 HVORDAN KONFIGURERE PRODUKTET**

Basen i-Size er godkjent for bruk med barnestoler:

- Kiros i-Size Clip-On (Fig. A) er kompatible med sportsvognen Alysia
- Kiros i-Size Fast-In (Fig. B) er kompatible med sportsvognen Best Friend og med de andre sportsvognene til Chicco.

Disse instruksene viser til installasjonen av Basen i-Size i bilen, for installasjon av de andre kompatible barnestolene se brukerveiledningen til hver enkel barnestol.

• Dette er en base for en i-Size barnestol til Chicco, godkjent i henhold til forskrift UN/ECE R129, for bruk i kjøretøy med "i-Size compatible" seter slik det indikeres av bilprodusenten i bilens brukerveiledning og på listen over kompatible kjøretøy som følger vedlagt. Ta kontakt med produsenten eller forhandleren av barnestolen dersom du er i tvil.

• **ADVARSEL!** Alvorlig fare! Barnestolen må ikke monteres på seter med kollisjonsputer (airbag).

### **1.2 BESKRIVELSE AV KOMPONENTENE**

i-Size-basen

Fig. C

- A. Isofix-koblingsstykker
- B. Spak for uttrekking av Isofix-koblingsstykkene
- C. Indikatorer som bekrefter at Isofix-systemet er festet
- D. Knapper for frigjøring av Isofix-koblingsstykkene
- E. Punkt for feste av barnestolen
- F. Indikator for riktig feste av barnestolen
- G. Support leg (støtteben)
- H. Tast for regulering av høyden til støttebenet
- I. Indikator for riktig installasjon av støttebenet
- J. Støtdemperskinne

### **1.3 MONTERING OG DEMONTERING AV I-SIZE-BASEN**

Gå fram i henhold til indikasjonene for å installere i-Size-basen:

- Fjern plastdekelet fra Benstøtten (Fig. 1).
  - Trekk ut Support Leg (benstøtten) (G) (Fig. 1A). Det aktiveres et akustisk signal som opphører når installasjonen av i-Size-basen er riktig fullført.
  - Trekk helt ut begge koblingsstykkene Isofix (A) fra basen ved å dra i spaken for uttrekking av koblingsstykkene (B) (Fig. 2) og påse at systemet er trukket helt ut.
  - Plasser i-Size -basen på ønsket sete og fest koblingsstykkene til krokene som sitter mellom seteryggen og setet (Fig. 3). En karakteristisk "klikk" signaliserer kontaktens låste stilling.
- ADVARSEL!** Påse at påkoblingen er vellykket utført ved å kontrollere at de to indikatorene (C) er grønne.

- Skyv energisk i-Size-basen mot bilens ryggstøtte (Fig. 4) for å sikre at den sitter helt fast.
- Kontroller at de to koblingsstykkene er riktig festet ved å dra i basen flere ganger.
- Plasser Support Leg (benstøtten) (G) og reguler den ved hjelp av den tilhørende reguleringstasten (H) (Fig. 5). Når Support Leg er riktig installert avbrytes det akustiske signalet samtidig som indikatoren (I) blir grønn (Fig. 6).

## DEMONTERING

Trykk på reguleringstasten (H) til benstøtten slik at den forkortes så mye som mulig. Hev spaken for uttrekking av koblingsstykkene ISOFIX (B) ved å flytte basen så langt vekk fra ryggstøtten som mulig.

Frigjøre koblingsstykkene ISOFIX ved å trykke på knappene for frigjøring (D) (Fig. 7).

Mens en holder spaken for uttrekking av koblingsstykkene ISOFIX (B) nede, skyv ISOFIX-systemet internt i basen så langt det lar seg gjøre og påse at endeanslaget nås. Vri Support Leg og fest benet i det tilhørende festepunktet, det akustiske signalet opphører.

## ADVARSLER OM DE ELEKTRISKE DELENE

- For å bytte batteriet: løsne skruen på dekelet som ligger ved foten av støttebenet (Fig. 8), åpne dekelet (Fig. 9), ta ut det gamle batteriet fra batterirommet, sett inn nytt batteri, og husk på å observere riktig polaritet for innsetting (den positive polen skal vende oppover) (Fig. 10), sett dekelet tilbake på plass og stram skruen.
- Bytte av batteri må alltid gjøres av en voksen.
- Bruk et batteri CR 2032 med 3V lik typen som er anbefalt for dette produktet.
- La ikke batterier eller eventuelle verktøy ligge innenfor barnas rekkevidde.
- Fjern alltid utladede batterier fra produktet for å unngå at lekkasje av væske kan skade det.
- De utladede batteriene må hverken brennes eller hives ut i naturen, men kildesorteres og avfallsbehandles.
- Ved lekkasje av væske må batteriene skiftes ut øyeblikkelig og rommet må gjøres rent, vask hendene godt dersom det har lekket væske fra batteriene.
- Kast øyeblikkelig batterier som lekker væs-

ke: de kan forårsake brannskader eller andre skader.

- Unngå kontakt mellom den elektriske delen og vann eller væsker; infiltrasjon av vann kan skade den elektriske kretsen.

## AVFALLSBEHANDLING AV PRODUKTET

Da grensen for tiltenkt bruk av barnestolen er nådd, skal du ikke bruke den lenger og ikke kaste den i søpla. Av miljøårsaker, skal du skille de ulike avfallstypene i henhold til bestemmelsene som fastsatt ved lov i ditt land.



## I OVERENSSTEMMELSE MED DET EUROPEISKE DIREKTIVET 2006/66/CE og senere endringer.

Symbolet med en avfallsdunk med et kryss over på batteriene eller produktets pakning viser at de må behandles separat fra husholdningsavfallet når de ikke lenger brukes. De må bringes til en innsamlingsstasjon eller leveres tilbake til forhandleren på tidspunktet for kjøp av tilsvarende nye oppladbare eller ikke-oppladbare batterier. De eventuelle kjemiske symbolene Hg, Cd, Pb, under søppelkurvsymbolet med strek over indikerer hvilke stoffer som batteriet inneholder, Hg=kvikksølv, Cd=kadmium, Pb=bly. Det er brukerens ansvar å levere inn batteriene etter avsluttet levetid til et egnet senter for kildesortering for avfallsbehandling og resirkulering. Riktig kildesortering som fører til at batteriene senere gjenvinnes, brytes ned eller behandles på annen miljøvennlig måte, forebygger mulige skadevirkninger på miljø og personers helse og bidrar til gjenvinning av materialene som batteriene er sammensatt av. Ulovlig avfallsbehandling av produktet fra brukerens side vil føre til miljøforurensning og skade på personers helse. For mer informasjon om tilgjengelige kildesorteringssystemer, ta kontakt med ditt lokale renovasjonsselskap eller forhandleren hvor apparatet ble kjøpt.

## GARANTI

Produktet garanteres mot enhver konformitetsfeil under normale bruksforhold i henhold til det som forutsettes i brukerveiledningen. Garantien vil ikke gjelde dersom skadene skyl-



des uriktig bruk, slitasje eller ulykkeshendelser. Når det gjelder garantitidens varighet vises det til de spesifikke bestemmelsene i de nasjonale forskriftene som gjelder i landet hvor produktet kjøpes, hvor disse finnes.

# Kiros القاعدة AR

## i-Size

تعليمات الاستخدام

مهم!

اقرأ التعليمات جيدًا واحتفظ بها للرجوع إليها فيما بعد.

مهم جدًا! يُقرأ على الفور.

مهم: قبل الاستعمال. اقرأ جيدًا كتيب التعليمات هذا بالكامل لتجنب التعرض لمخاطر أثناء استخدام المنتج. واحتفظ به للاستفادة منه كمرجع عند الحاجة في المستقبل. اتبع هذه التعليمات بدقة للحفاظ على سلامة طفلك.

خزير: قبل الاستعمال. قم بإزالة كافة الأكياس البلاستيكية وخامات التغليف. وأبعدها عن متناول الأطفال. ننصح بالتخلص من هذه المواد في أحد المراكز الخاصة لتجميع وفرز النفايات طبقًا لما تنص عليه التشريعات المعمول بها.

لا تستخدم المنتج لأكثر من 5 عامًا. بعد هذه المدة، قد تؤدي تغيرات الخصاص (مثلًا بسبب التعرض لأشعة الشمس) إلى تقليل أو فقدان فعالية المنتج.

### 1.1 تهيئة المنتج

تم اعتماد القاعدة i-Size للاستخدام مع مقاعد الأطفال للسيارة التالية:

- المقعد Kiros i-Size Clip-On (الشكل A) متوافق مع عربة الأطفال Alysia

- المقعد Fast-In-Size Kiros (الشكل B) متوافق مع عربة الأطفال Best Friend وغيرها من الأطفال الأخرى من سلسلة منتجات Chicco.

هذه التعليمات تخص تركيب القاعدة i-Size داخل السيارة. لتركيب مقاعد متوافقة. ارجع إلى دليل كل مقعد أطفال للسيارة.

• هذا المنتج عبارة عن قاعدة مخصصة لمقعد الأطفال للسيارة i-Size من Chicco. وهو معتمد وفق تشريع UN/ECE رقم R129 للاستخدام داخل السيارات ذات المقاعد "i-Size" المتوافقة" كما هو مبين من قبل الجهة الصانعة للسيارة في دليل تعليمات السيارة وقائمة التوافق مع السيارة المرفق. وإذا ساورك الشك، يرجى الاتصال بالجهة الصانعة لمقعد الأطفال للسيارة أو الموزع.

• خذير! خطر بالغ! لا تقم بتركيب مقعد أطفال للسيارة على مقاعد تشتمل على وسادة هوائية نشطة.

1.2 وصف المكونات

القاعدة i-Size

الشكل C

A. وصلات نظام Isofix

B. ذراع إزالة وصلات نظام Isofix

ج. مبيانات توصيل نظام Isofix

D. أزرار خريبر وصلة نظام Isofix

E. فتحات تثبيت مقعد الطفل للسيارة

F. مبين التثبيت السليم لمقعد الطفل للسيارة

G. ساق الدعم

H. زر ضبط ارتفاع ساق الدعم

I. مبين التركيب السليم لساق الدعم

J. قضيب الارتداد

### 1.3 تركيب وإزالة القاعدة i-Size

تصرف كما هو موضح لترتيب القاعدة i-Size:

- أزل الغطاء البلاستيكي من ساق الدعم (الشكل 1).

- افرّد ساق الدعم (G) (الشكل 1A). سيتم تنشيط إشارة صوتية وتتوقف في حالة تركيب القاعدة i-Size على نحو سليم.

- قم بفرّد وصلتي نظام Isofix (A) الخاصتين بالقاعدة (B) تمامًا (الشكل 2). تأكد من فرّد النظام حتى المصدر النهائي.

- ضع القاعدة i-Size على المقعد المرغوب وقم بتثبيت وصلات نظام Isofix بنقاط التثبيت الموجودة بين مسند الظهر ومقعد السيارة (الشكل 3). ستسمع صوت "كليك" عند ثبات الوصلات في مكانها.

خذير! خقق من عمل التوصيل بشكل صحيح من خلال التأكد أن كلا المبيين (C) بلون أخضر.

- ادفع القاعدة i-Size بقوة في اتجاه مسند ظهر مقعد السيارة (الشكل 4) للتأكد من ثباته في موضعه بشكل آمن.

- خقق من ثبات كلتا الوصلتين بشكل صحيح من خلال محاولة سحب القاعدة عدة مرات.

- ضع ساق الدعم (G) واضبطها باستخدام زر الضغط (H) (الشكل 5). في حالة تركيب ساق الدعم على نحو سليم، ستنتوقف الإشارة الصوتية وفي نفس الوقت يتحول المبين (I) للون الأخضر (الشكل 6).

### الإزالة

اضغط زر ضبط ساق الدعم (H) وقم بتقصيرها حتى المصدر. ارفع ذراع فرّد وصلة نظام ISOFIX (B) وحرك القاعدة بعيدًا عن مسند الظهر حتى المصدر.

حرر وصلات نظام ISOFIX من خلال سحب أزرار التحرير (D) (الشكل 7).

ثبت ذراع فرّد وصلة نظام ISOFIX (B) للأسفل. ادفع قاعدة ISOFIX في القاعدة. مع التأكد من الوصول للمصدر. أد ساق الدعم وقم بتثبيت الأقدام في الفتحة المعنية. مع إيقاف تفعيل الإشارة الصوتية.

خديرات حول الأجزاء الكهربائية  
 • لتغيير البطارية: قم بحل البرغي الموجود على قدم ساق الدعم (الشكل 8)، وافتح الغطاء (الشكل 9). أزل البطارية المستهلكة من البيت. أدخل البطارية الجديدة. مع التأكد من مراعاة القطبية الصحيحة للبطارية (القطب الموجب مواجه للأعلى) (الشكل 10). أعد تركيب الغطاء وأحكامه ربط البرغي تمامًا.

- يجب أن يقوم أحد البالغين فقط بتركيب البطاريات.
- استخدم بطارية CR 2032 بجهد 3 فلت من نفس النوعية الموصى بها لتشغيل هذا المنتج.
- احرص دائمًا على حفظ البطاريات والأدوات بعيدًا عن متناول الأطفال.
- احرص دائمًا على إزالة البطاريات الفارغة من المنتج لتجنب تسرب أي سوائل محتملة قد تلتف المنتج.
- تجنب إلقاء البطاريات فارغة الشحن في النار أو تركها في البيئة المحيطة. يجب التخلص منها لدى جهة فرز المهملات.
- في حالة تسرب سائل من البطاريات. استبدالها في الحال. وتأكد من نظافة حجرة البطاريات. واغسل يديك جيدًا في حالة تعرضهما للملامسة السائل.
- احرص دائمًا على التخلص من سائل البطاريات المتسرب على الفور: فقد تؤدي لحدوث حروق أو إصابات أخرى.
- احرص على حماية الجزء الكهربائي من ملامسة الماء أو السوائل. فالإمكان أن يلحق الضرر بالدائرة الإلكترونية.

#### التخلص من المنتج

بعد انقضاء العمر الافتراضي لمقعد الأطفال للسيارة. يجب التوقف عن استعماله والتخلص منه مع الخلفات الأخرى. احرص دائمًا على التخلص من مقعد الأطفال للسيارة طبقًا للقوانين والتشريعات البيئية المنصوص عليها في البلد الذي يستخدم فيه.

المطابقة للمواصفة الأوروبية EC/2006/66  
 وفقًا للمتعدد.



يشير رمز سلة المهملات المشطوب على البطاريات أو عبوة المنتج إلى انتهاء فترة صلاحيتها. وبناءً عليه يجب التخلص منها بطريقة مُنفصلة عن المهملات المنزلية العادية. إما بنقلها إلى أحد مراكز فرز المهملات. أو يعاد تسليمها للبايع عند شراء بطاريات من نفس النوع قابلة أو غير قابلة لإعادة الشحن. الرموز الكيميائية (Hg للزئبق و Cd للكاديوم و Pb للرصاص) المطبوعة أسفل الرمز المشطوب لسلة المهملات ذات العجلات تشير إلى نوع المادة الموجودة بالبطارية. المستخدم مسؤول عن تسليم البطاريات في نهاية عمرها الافتراضي إلى إحدى الجهات المختصة بتجميع الخلفات حتى يمكن معالجتها وتدويرها. التخلص من اللعبة القديمة بطريقة سليمة وبشكل منفصل سوف يساهم في الوقاية من وقوع الآثار السلبية المحتملة على البيئة وصحة الأفراد فضلاً عن إعادة تدوير خامات تصنيع المنتج والاستفادة منها. قيام المستخدم بالتخلص من المنتج بطريقة غير قانونية يعرض

البيئة وصحة الأفراد للضرر. للحصول على معلومات أكثر تفصيلاً حول أنظمة التجميع المتاحة. توجه للمركز المحلي الخاص بخدمة التخلص من المهملات أو المتجر الذي اشتريته منه الجهاز.

#### الضمان

هذا المنتج يشتمل على ضمان جودة عند الاستخدام في الظروف الاعتيادية كما هو موضح في تعليمات الاستخدام. لذلك لا يسري الضمان في حالة الأضرار الناتجة عن الاستخدام غير السليم أو التآكل أو الأحداث العارضة. بخصوص مدة ضمان عيوب التصنيع. الرجاء الرجوع إلى المواد الخاصة بالقوانين المحلية السارية في بلد الشراء. إن وُجدت.

- I** ARTSANA S. P. A.  
Via Saldarini Catelli, 1  
22070 Grandate – Como – Italia  
800-188 898  
www.CHICCO.com
- F** ARTSANA FRANCE S.A.S.  
17/19 Avenue De La Metallurgie  
93210 Saint Denis La Plaine - France  
0820 87 00 41 (0.12€Tc/Mn)  
www.CHICCO.fr
- D** ARTSANA GERMANY GMBH  
Borsigstrasse 1-3  
D-63128 Dietzenbach-Deutschland  
+49 6074 4950  
www.CHICCO.de
- GB** ARTSANA UK Ltd.  
2nd Floor  
1 Imperial Place  
Maxwell Road  
Borehamwood  
Hertfordshire - WD6 1JN  
01623 750870 (office hours)  
www.CHICCO.uk.com
- E** ARTSANA SPAIN S.A.U.  
C/Industria 10  
Pol. Industrial Urtinsa  
Apartado De Correos 212 - E  
28923 Alcorcon (Madrid)-Spain  
902 117 093  
www.CHICCO.es
- P** ARTSANA PORTUGAL S.A.  
Rua Humberto Madeira, 9  
2730-097 Queluz De Baixo Barcarena Portugal  
21 434 78 00  
800 20 19 77  
www.CHICCO.pt
- NL** ARTSANA BELGIUM N.V.  
Temselaan 5 B-1853 Strombeek - Bever  
Belgium  
+32 23008240  
www.CHICCO.be
- TR** İthalatçı firma:  
Artsana Turkey Bebek ve Sağlık Ürünleri A.Ş.  
İçerenköy Mh. Erkut Sk. No:12 Üner Plaza K:12  
Ataşehir İSTANBUL  
Tel: 0 216 570 30 30  
Üretici Firma: Artsana S.p.A.  
Via Saldarini Catelli, 1 - 22070 Grandate (CO)-Italy  
Tel: (+39) 031 382 111  
Yetkili Servis:  
Eser Puset Tamir ve Bakım Servisi Tic. Ltd. Şti.  
Seyrantepe Mh. İspar İş Merkezi No:107 Kağıthane  
İSTANBUL  
Tel: 0 212 570 30 78
- PL** ARTSANA POLAND Sp.zo.o.  
Aquarius, Ul. Połczyńska 31 A  
01-377 Warszawa  
+48 22 290 59 90  
www.CHICCO.com

- RUS** ООО "Артсана Рус"  
Россия 125009 Москва,  
Детярный переулок, д.4, стр.1.  
тел/факс (+7 495) 662 30 27  
www.CHICCO.ru  
часы работы: 9.30-18.00  
(время московское)
- CH** ARTSANA SUISSE S.A  
Stabile la Punta Via Cantonale 2/b  
6928 Manno (TI)-Svizzera  
+41 (0)91 935 50 80  
www.CHICCO.ch
- BR** ARTSANA BRASIL LTDA.  
Av. Comendador Aladino Selmi  
4630 – Galpões 06 e 07 – Vila San Martin  
Campinas – SP  
CEP: 13069-096  
+55 11 2246-2100  
www.CHICCO.com.br
- MX** ARTSANA MEXICO S.A  
Dec V. Ruben Dario 1015  
Colonia Lomas De Providencia 44647  
Guadalajara, Jalisco-Mexico  
01800 702 8983  
www.CHICCO.com.mx
- AR** ARTSANA ARGENTINA S.A.  
Uruguay 4501  
Victoria Cp(1644)  
San Fernando- Buenos Aires-Argentina  
0810-888-2442  
www.CHICCO.com.ar
- IN** ARTSANA INDIA PRIVATE LIMITED,  
7Th Floor, Tower B, Paras Twin Towers,  
Golf Course Road, Sector 54  
Gurgaon – 122002 - Haryana, India  
(+91)(124)(4964500)  
www.CHICCO.in
-  ARTSANA S.p.A.  
Via Saldarini Catelli, 1  
22070 Grandate (CO) - Italy  
Tel. (+39) 031 382 111  
Fax (+39) 031 382 400  
www.CHICCO.com







